

# 志賀町地域公共交通網形成計画

## <資料編>

平成31年3月

志賀町



## 目 次

I. 協議会構成員 .....	1
1. 平成29年度 協議会構成員 .....	1
2. 平成30年度 協議会構成員 .....	2
3. 協議会開催状況 .....	3
II. 町民アンケート結果 .....	4
1. アンケート概要 .....	4
2. アンケート回答者属性 .....	5
3. 普段の移動について .....	11
4. 路線バス及びコミュニティバスの利用状況とアンケート回答者属性 .....	20
5. 路線バス及びコミュニティバスの利用状況と普段の移動 .....	22
6. 志賀町の公共交通について .....	23
7. より利用しやすいコミュニティバスにするためには .....	25
8. 公共交通維持のためにできることについて .....	27
9. 自由意見 .....	29
10. 町民アンケート帳票 .....	70
III. ヒアリング結果詳細 .....	75
1. 町民ヒアリング結果詳細 .....	75
2. 施設ヒアリング結果詳細 .....	81
IV. 周辺地域のコミュニティバスなどの運行状況 .....	86



# I. 協議会構成員

## 1. 平成29年度 協議会構成員(23名)

区分	氏名	現在職名	備考
1号委員	庄田 義則	志賀町副町長	副会長
2号委員	稲岡 健太郎	志賀町議会 副議長	
	櫻井 俊一	志賀町議会 総務産業建設常任委員長	
3号委員	仙崎 登喜夫	志賀町区長会 会長	
	松村 和子	志賀町民生児童委員	
	南 進	志賀町老人クラブ連合会 会長	
	干場 昌明	志賀町老人クラブ連合会 副会長	
4号委員	松田 隆一	北鉄能登バス(株) 取締役支配人	
5号委員	酒谷 正人	(株)高浜タクシー 代表取締役	
	戸坂 忠寸計	(有)能登金剛交通 代表取締役	
6号委員	畑山 修	北陸信越運輸局 石川運輸支局 主席運輸企画専門官	
7号委員	今村 友紀枝	石川県企画振興部新幹線・交通対策監室 交通政策課 主幹	
8号委員	野崎 寛成	石川県羽咋警察署 交通課長	
9号委員	梨村 要一	石川県中能登土木総合事務所 羽咋土木事務所 維持管理課長	
	関田 勝行	志賀町 まち整備課長	
10号委員	高山 純一	学識経験者(金沢大学教授)	会長
	中川 大	学識経験者(富山大学副学長)	
	池田 隆盛	志賀中学校長	
	中田 明	志賀町商工会 事務局長	
	大正路 哲郎	富来商工会 事務局長	
	川畑 智	志賀町 健康福祉課長	
	浜村 大	志賀町 商工観光課長(志賀町観光協会事務局長兼務)	
	山本 政人	志賀町 学校教育課長	

## 2. 平成30年度 協議会構成員(24名)

区分	氏名	現在職名	備考
1号委員	庄田 義則	志賀町副町長	副会長
2号委員	稲岡 健太郎	志賀町議会 副議長	
	櫻井 俊一	志賀町議会 総務産業建設常任委員長	
3号委員	寺井 康人	志賀町区長会 会長	
	松村 和子	志賀町民生児童委員	
	南 進	志賀町老人クラブ連合会 会長	
	干場 昌明	志賀町老人クラブ連合会 副会長	
	寺口 優美子	志賀町女性団体協議会 会長	
4号委員	松田 隆一	北鉄能登バス(株) 取締役支配人	
5号委員	酒谷 正人	(株)高浜タクシー 代表取締役	
	戸坂 忠寸計	(有)能登金剛交通 代表取締役	
6号委員	佐久間 敏之	北陸信越運輸局 石川運輸支局 首席運輸企画専門官	
7号委員	今村 友紀枝	石川県企画振興部新幹線・交通対策監室 交通政策課 主幹	
8号委員	高崎 幸太郎 (窪田 大輔)	石川県羽咋警察署 交通課長	3/6 変更
9号委員	細川 彰仁	石川県中能登土木総合事務所 羽咋土木事務所 維持管理課長	
	関田 勝行	志賀町 まち整備課長	
10号委員	高山 純一	学識経験者(金沢大学教授)	会長
	中川 大	学識経験者(富山大学副学長)	
	池田 隆盛	志賀中学校長	
	中田 明	志賀町商工会 事務局長	
	大正路 哲郎	富来商工会 事務局長	
	山口 勝好	志賀町 健康福祉課長	
	浜村 大	志賀町 商工観光課長(志賀町観光協会事務局長兼務)	
	山本 政人	志賀町 学校教育課長	

( ) は前任者

### 3. 協議会開催状況

以下のような調査を行い、適宜、地域公共交通網形成計画協議会を開催し、協議を行った。

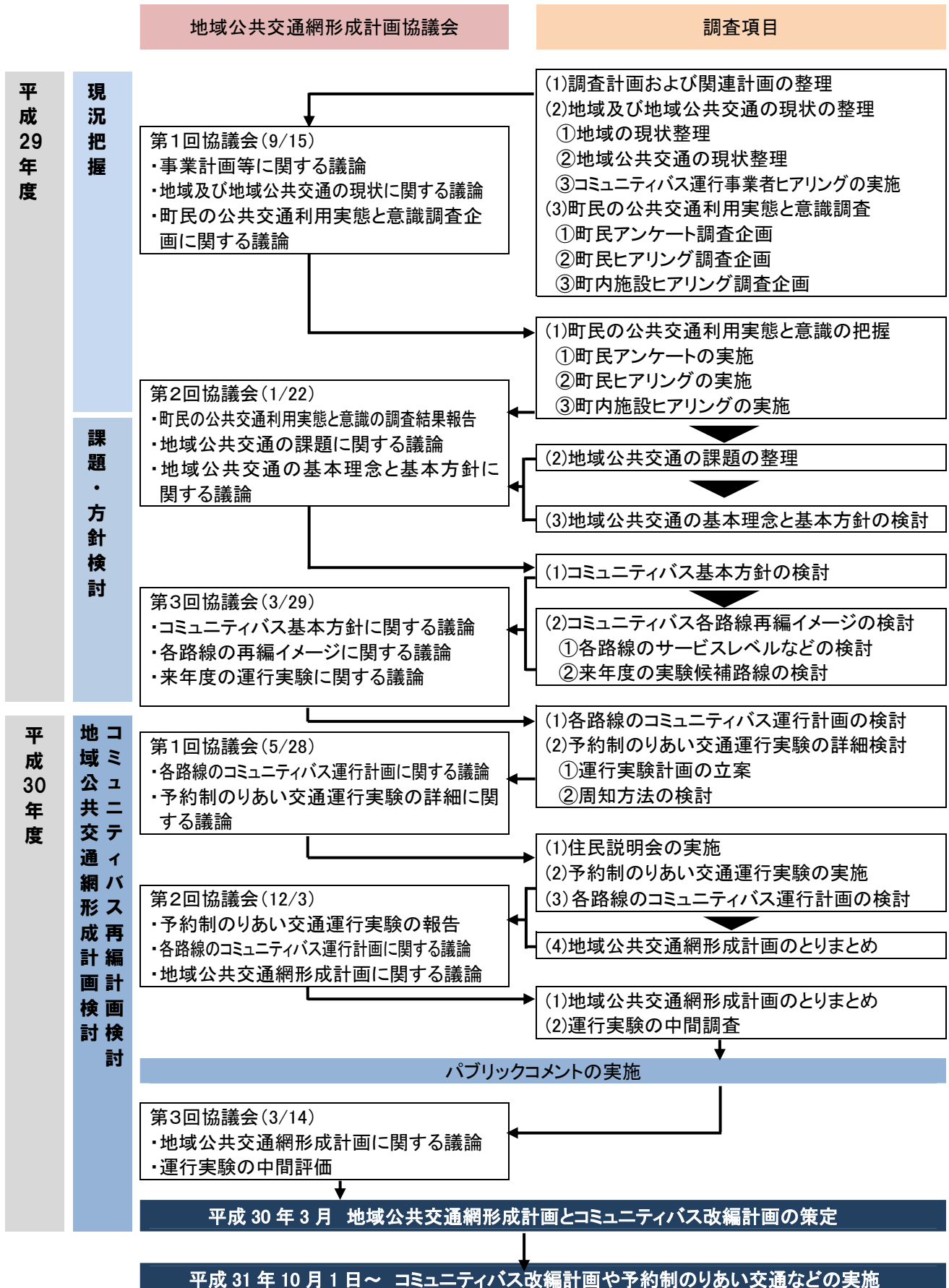

## II. 町民アンケート結果

### 1. アンケート概要

期間	平成 29 年 10 月 23 日～11 月 5 日
対象者	志賀町民 3,000 名（15 歳以上）※地区の人口ごとに配布枚数を地区で按分
調査手法	郵送配布回収
回収率	46.7%（1,401 票）

参考：地区ごと配布数・回収数・回収率

地区	配布数	回収数	回収率
高浜地区	494	228	46.2%
志加浦地区	284	145	51.1%
堀松地区	285	125	43.9%
上熊野地区	122	57	46.7%
土田地区	303	119	39.3%
加茂地区	116	60	51.7%
下甘田地区	137	73	53.3%
中甘田・甘田地区	220	92	41.8%
福浦地区	73	22	30.1%
熊野地区	75	41	54.7%
富来地区	288	122	42.4%
稗造地区	74	42	56.8%
東増穂地区	180	73	40.6%
西増穂地区	109	59	54.1%
西海地区	123	56	45.5%
西浦地区	117	65	55.6%

無回答 22

図 地区ごと配布数・回収数・回収率



## 2. アンケート回答者属性

### (1) 居住地区

- ・高浜地区、志加浦地区で各々10%以上を占めている。富来地域では、富来地区が8.8%と最も多くなっている。



図 居住地区

## (2) 性別

### ① 性別

- ・女性が過半数を占めている。

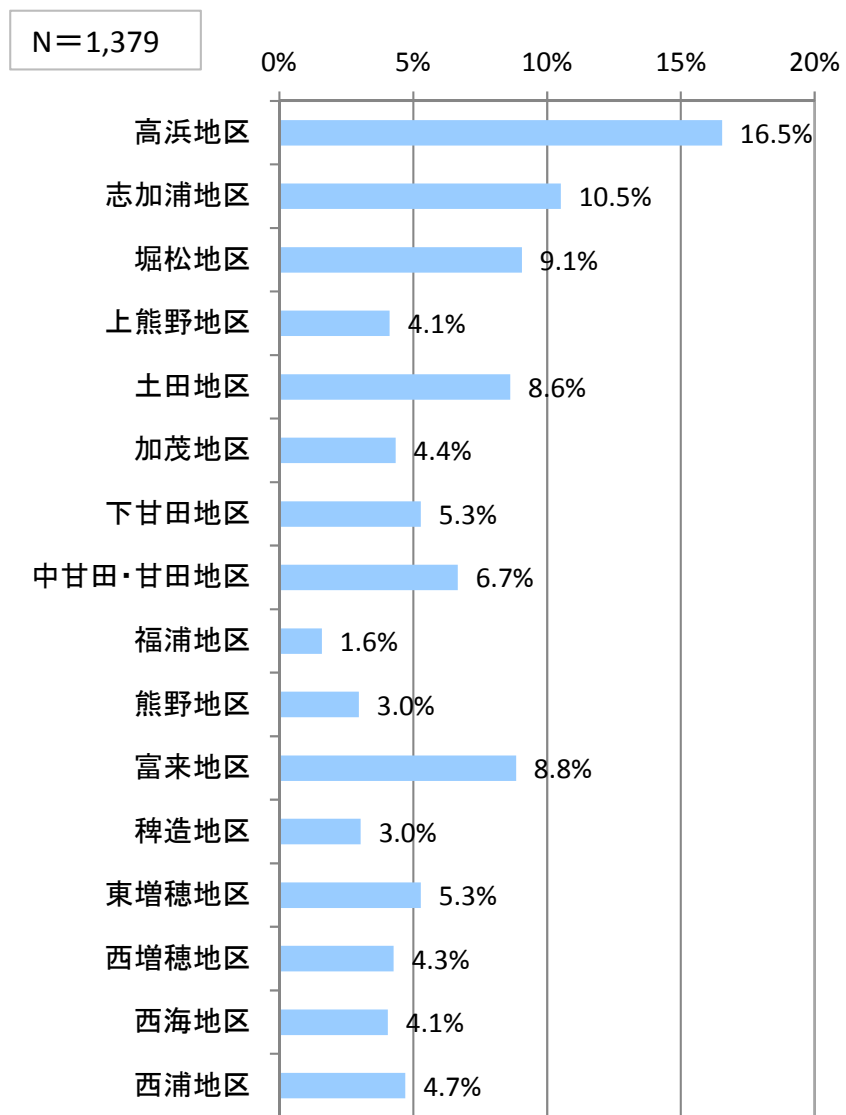

図 性別

### ② (地区別) 性別

- ・福浦地区、熊野地区、富来地区において女性の比率が 60%以上と、他の地区よりも高くなっている。

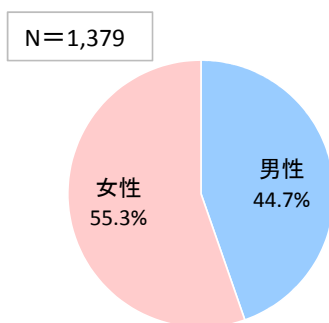

図 (地区別) 性別

### (3) 年齢

#### ① 年齢

- ・60歳以上の高齢者が全体の過半数を占めている。

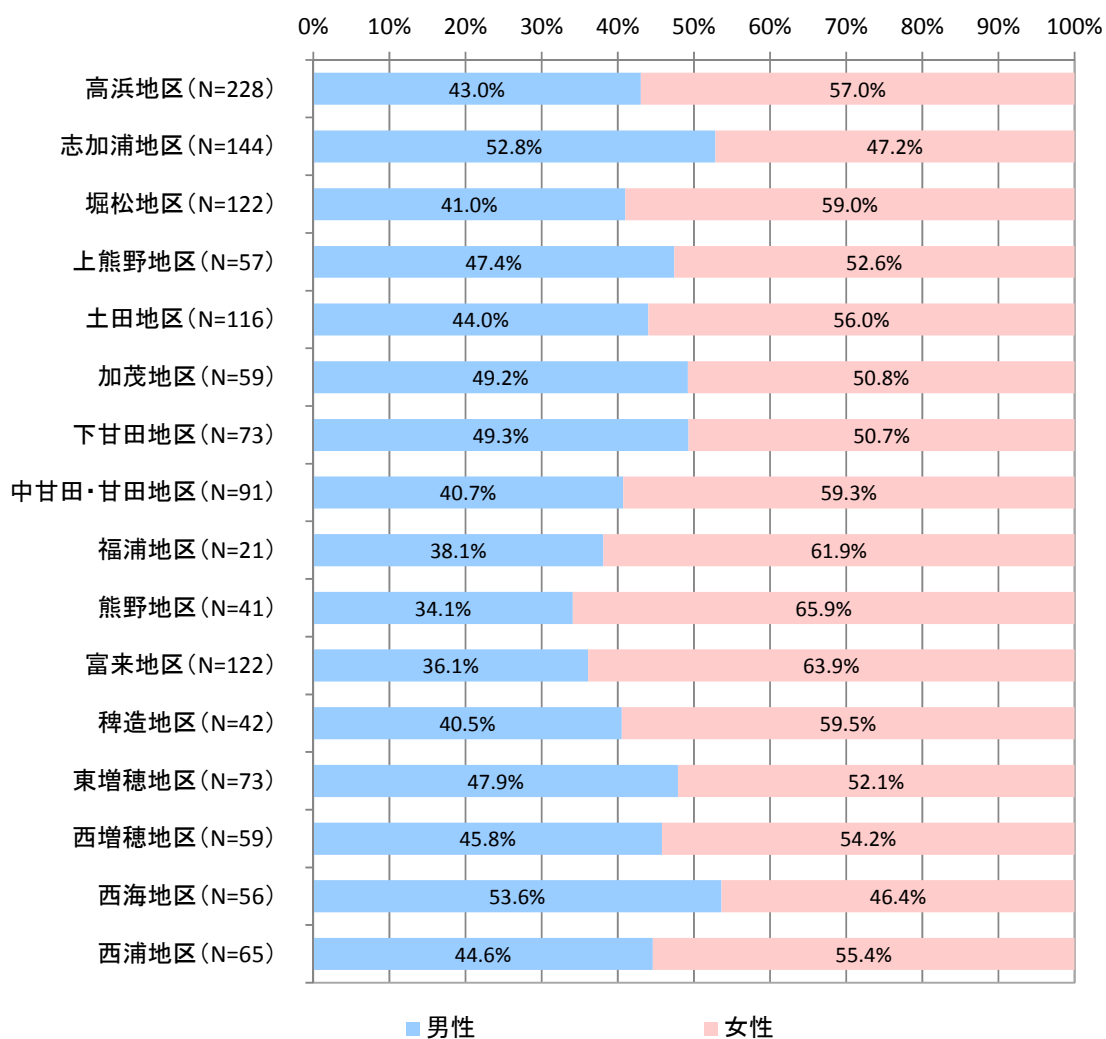

図 年齢

#### ② (地区別) 年齢

- ・全地区において60代以上の割合が最大となっている。特に福浦地区は80代以上の割合が36.4%と全地区中最大となっている。

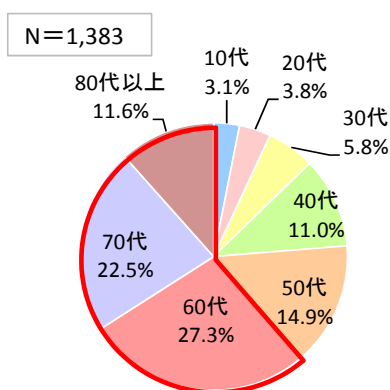

図 (地区別) 年齢

#### (4) 職業

##### ① 職業

・60歳以上の高齢者が多いため、無職が全体の30.6%を占める。

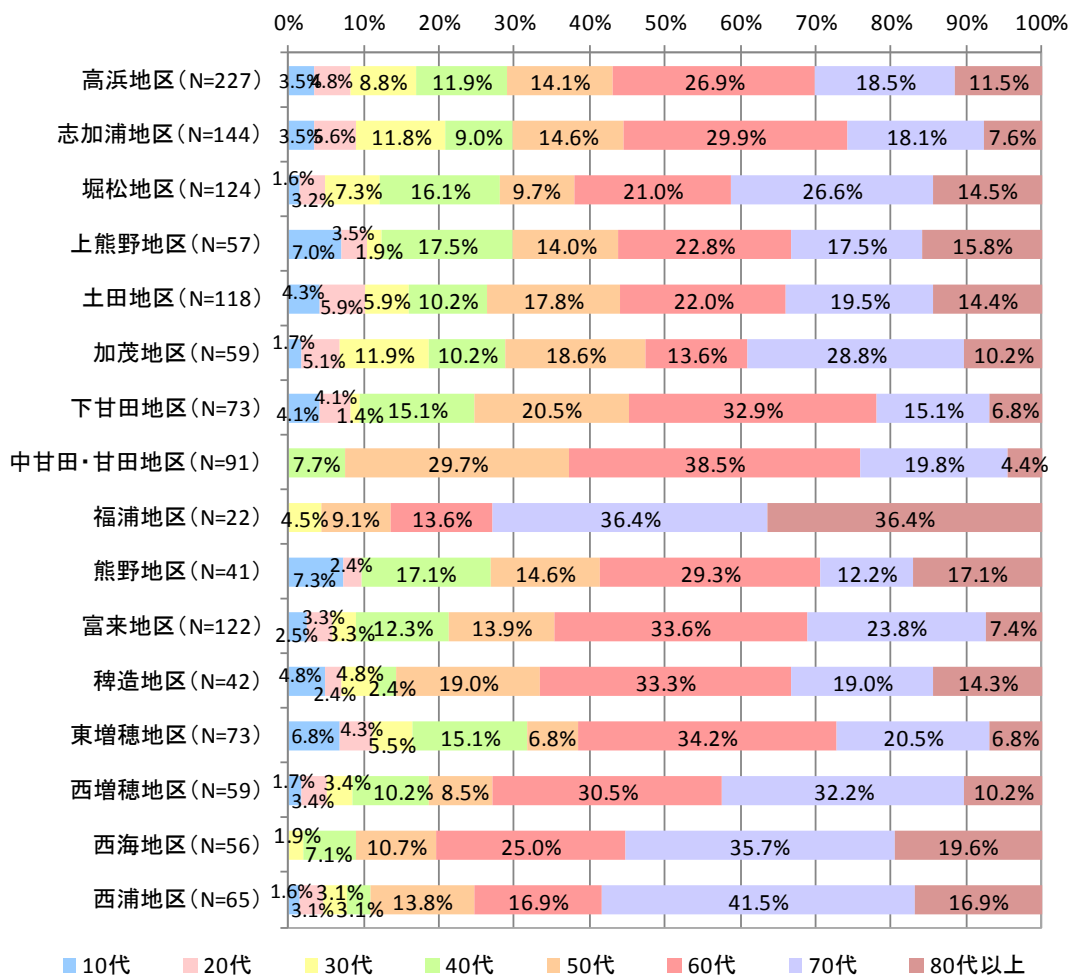

図 職業

##### ② (地区別) 職業

・多くの地区において無職が最大となっているが、志加浦地区、加茂地区、熊野地区では会社員が最大となっている。

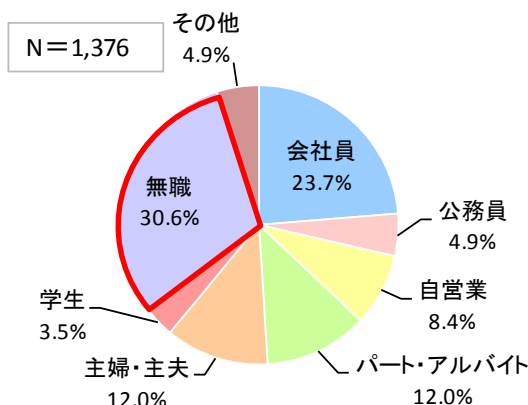

図 (地区別) 職業

(5) 送迎してもらえ家族・知人等の有無

③ 送迎してもらえ家族・知人等の有無

- ・82.7%の人が送迎してもらえ家族や知人がおり、公共交通機関を利用せずに目的地まで行くことができる。

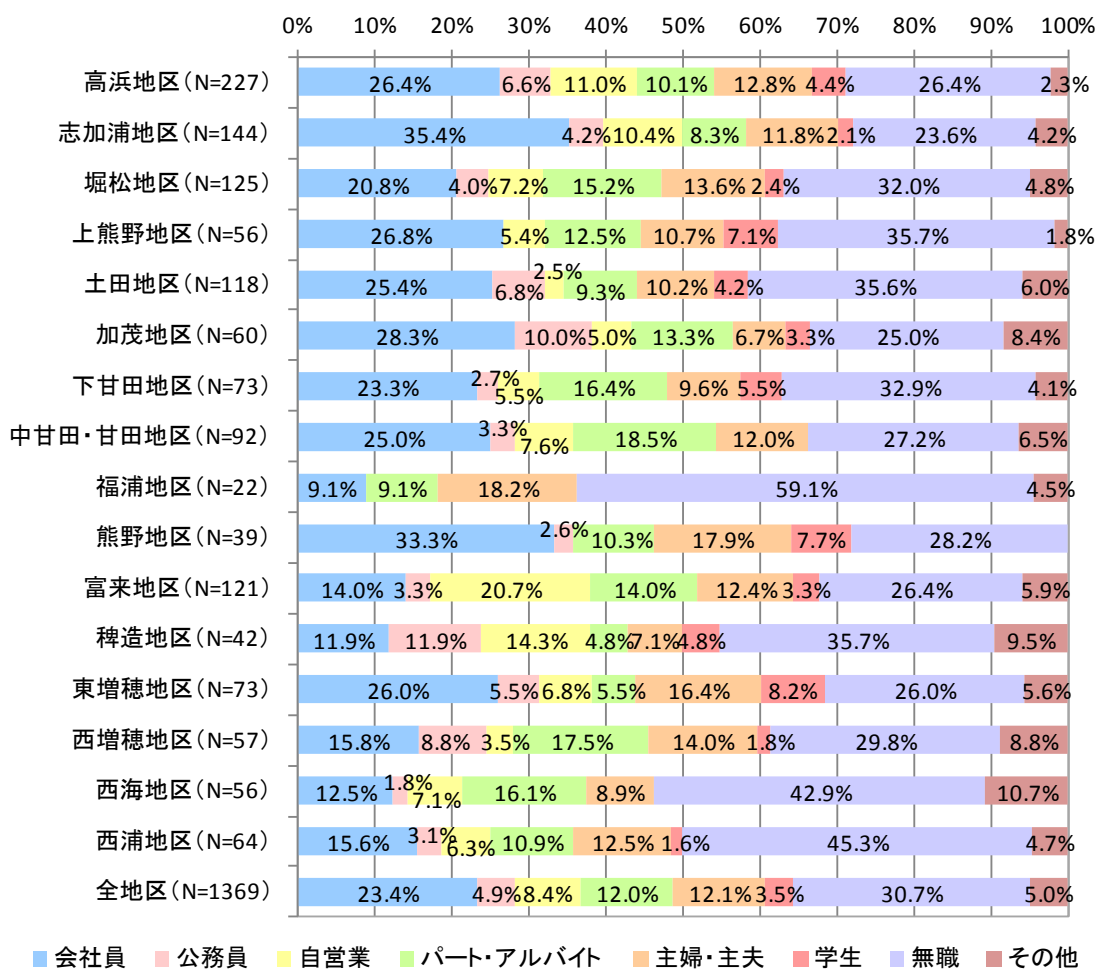

図 送迎してもらえ家族・知人等の有無

④ (地区別) 送迎してもらえ家族・知人等の有無

- ・全地区において「送迎してもらえ家族・知人等がいる」が過半数を占めている。

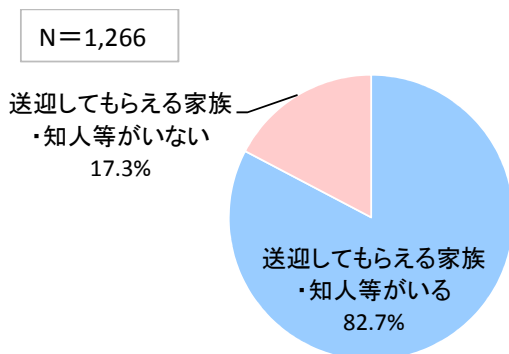

図 (地区別) 送迎してもらえ家族・知人等の有無

(6) 自由に使える車・免許証の有無

⑤ 自由に使える車・免許証の有無

・80.3%の人が車も免許証も保有しており、公共交通機関を利用せずに目的地まで行くことができる。一方、免許証を返納した人も含め、免許証を保有していない人は全体の20%以下となっている。

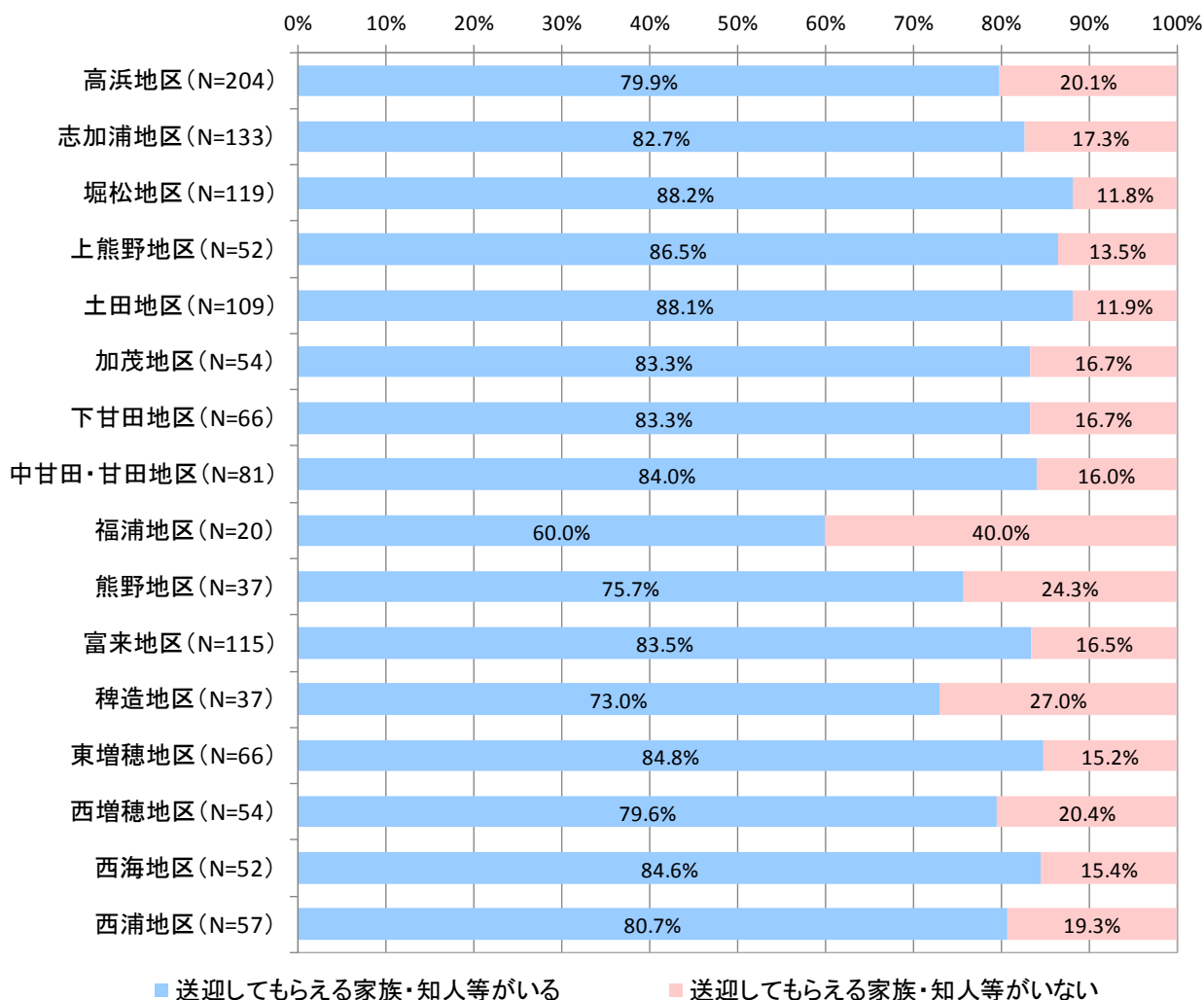

図 自由に使える車・免許証の有無

⑥ (地区別) 自由に使える車・免許証の有無

・全ての地区において、車も免許証も保有している人が過半数を占めている。

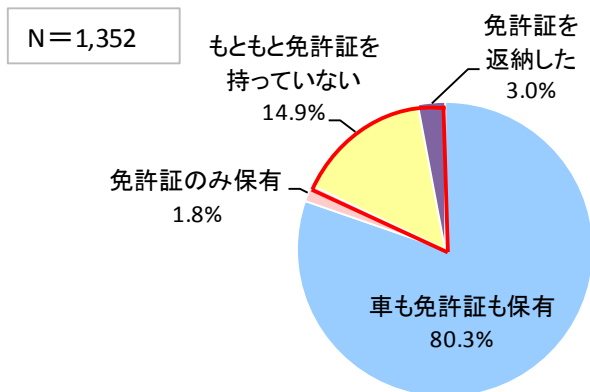

図 (地区別) 自由に使える車・免許証の有無

### 3. 普段の移動について

#### (1) 1週間の外出頻度

##### ① 1週間の外出頻度

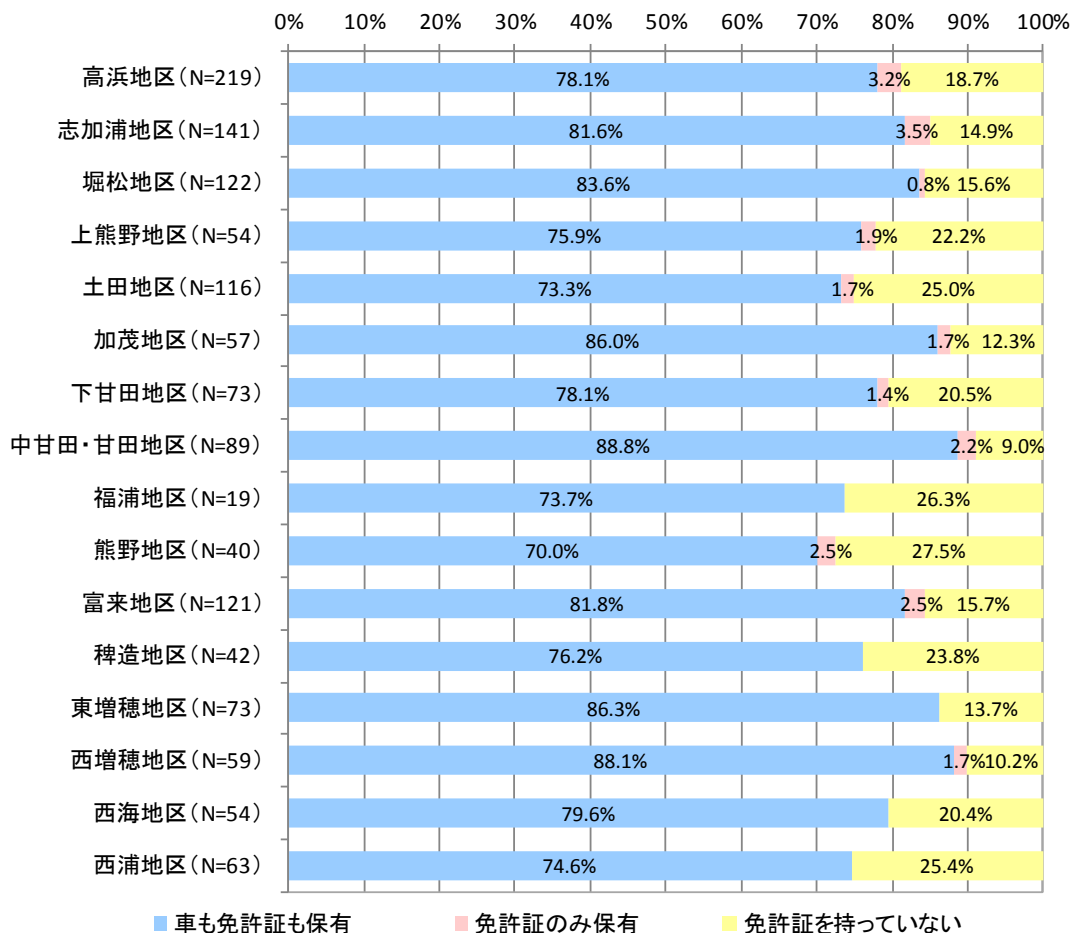
- ・ ほぼ毎日外出する人が全体の半数以上を占める。



図 1 週間の外出頻度

##### ② (地区別) 1週間の外出頻度

- ・ 福浦地区は他の地域に比べて外出頻度が低い。

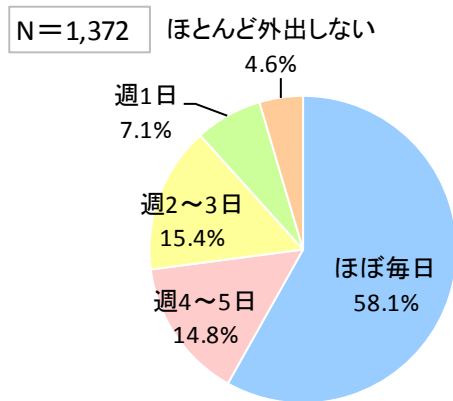

図 地区別外出頻度

## (2) 主な交通手段

### ① 主な交通手段

- ・自分で車を運転する人が全体の 78.5%を占めており、車での送迎も含めると 90%近くの人が車で目的地まで移動している。

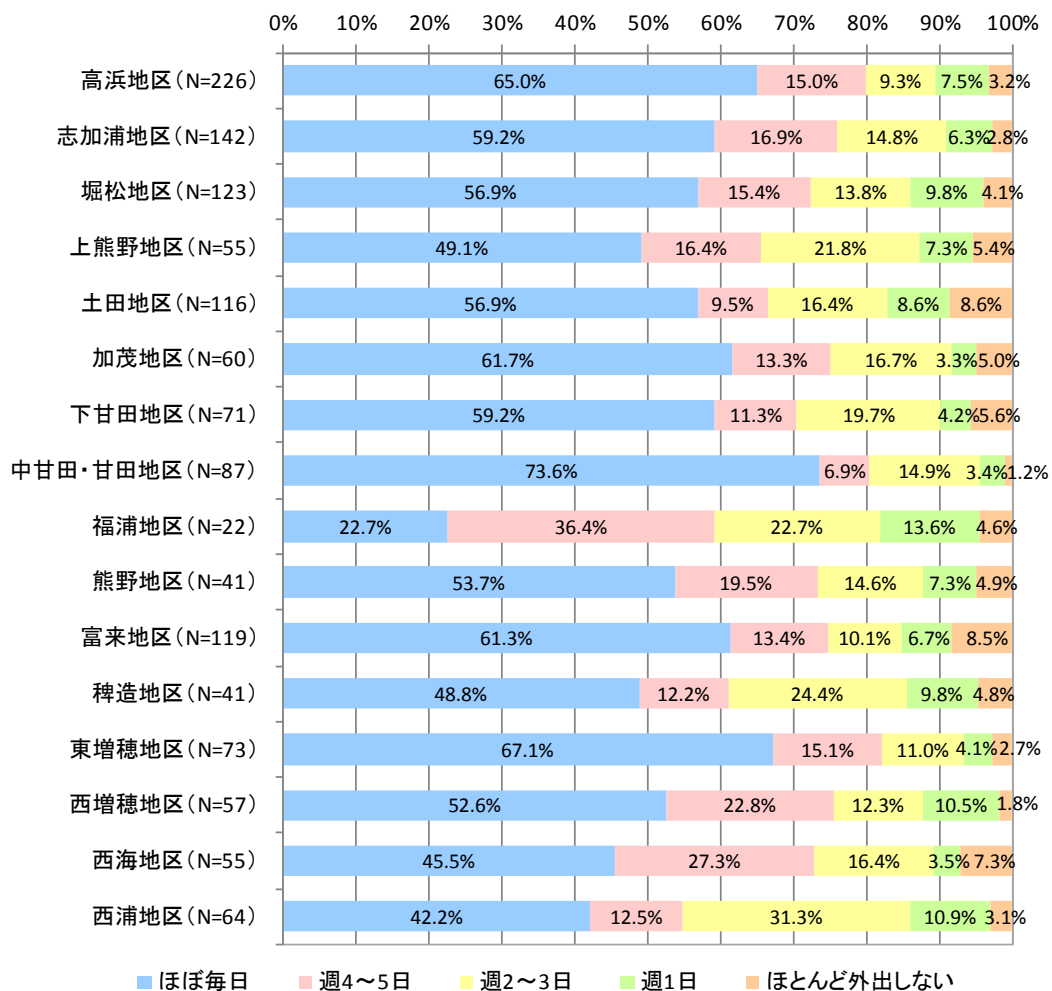

図 主な交通手段

### ② (地区別) 主な交通手段

- ・全地区において、自分で車を運転するという人が過半数を超えている。一方、送迎の車を利用するという人は福浦地区で 20.0%と、全地区中最も高くなっている。

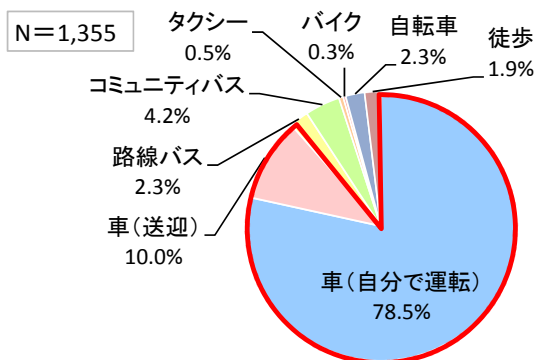

図 地区別交通手段



### (3) 公共交通の利用頻度

#### ① 路線バスの利用頻度

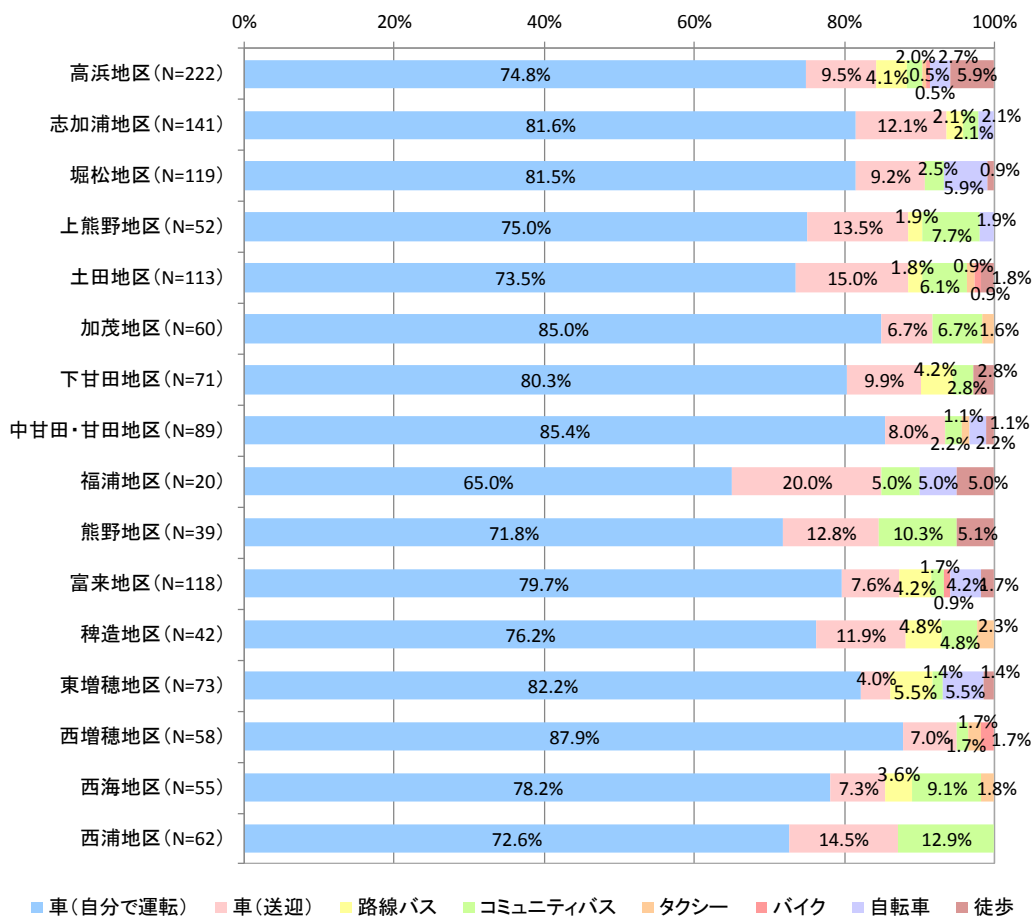
・年に1回でも利用する人は18.0%に留まる。



図 路線バスの利用頻度

#### ② 路線バスを利用している人の利用頻度

・利用している人の中でも、年に10回以下という人が約半数を占める。

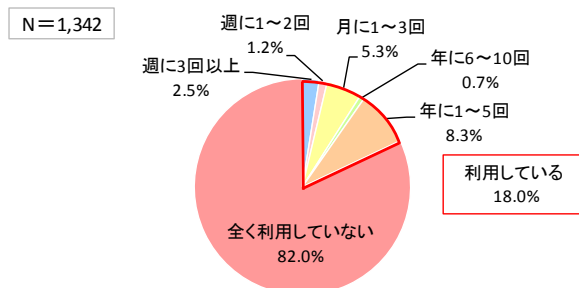

図 路線バスを利用している人の利用頻度

#### ③ (地区別) 路線バス利用割合

・高浜地区が25.1%と最も高く、次いで志加浦地区が13.4%となっている。

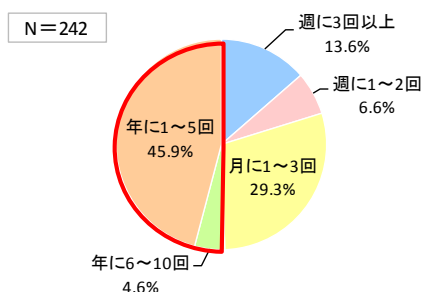

図 (地区別) 路線バス利用割合

④ コミュニティバスの利用頻度

・年に1回でも利用する人は10.8%に留まる。

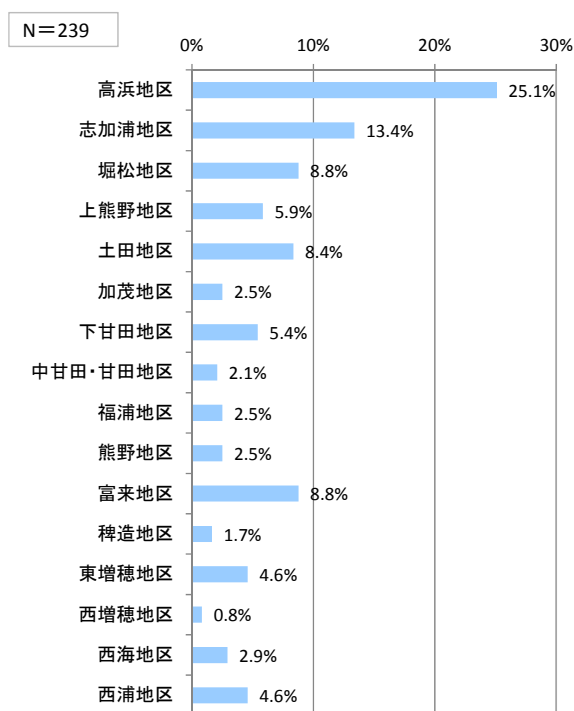

図 コミュニティバスの利用頻度

⑤ コミュニティバスを利用している人の利用頻度

・コミュニティバスを利用している人のうち、週に1回以上利用する人が40%以上を占め、日常的に利用している利用者が多い。

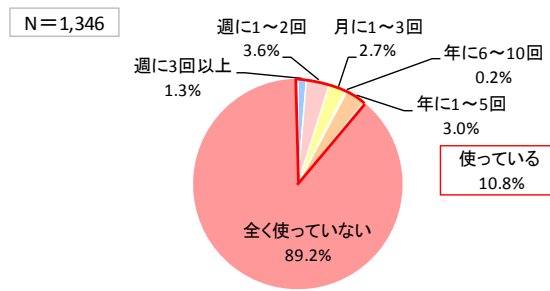

図 コミュニティバスを利用している人の利用頻度

⑥ (地区別) コミュニティバス利用割合

・高浜地区が10.5%と最も高くなっている。

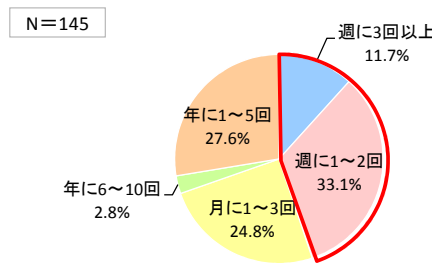

図 (地区別) コミュニティバス利用割合

#### (4) 目的別の交通手段

##### ① 通勤または通学における交通手段

- ・自分で車を運転する人が88.6%を占める。

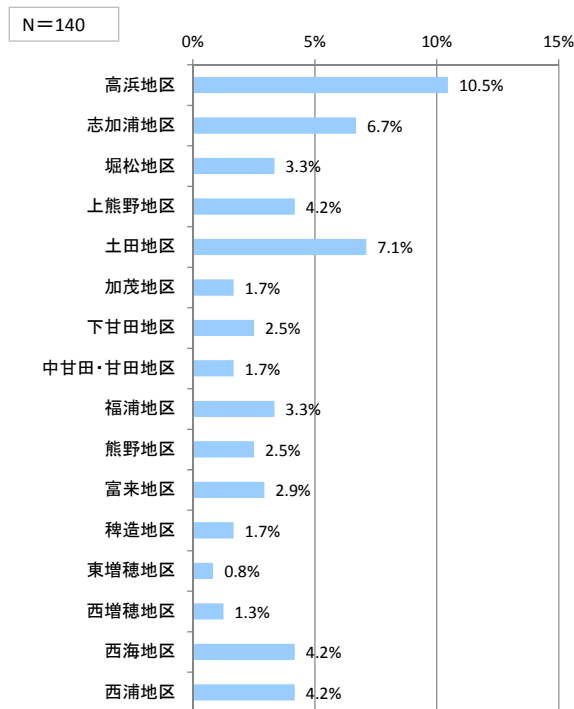

図 通勤または通学における交通手段

※複数回答可

##### ② 日常の買い物における交通手段

- ・自分で車を運転する人が83.8%を占める。

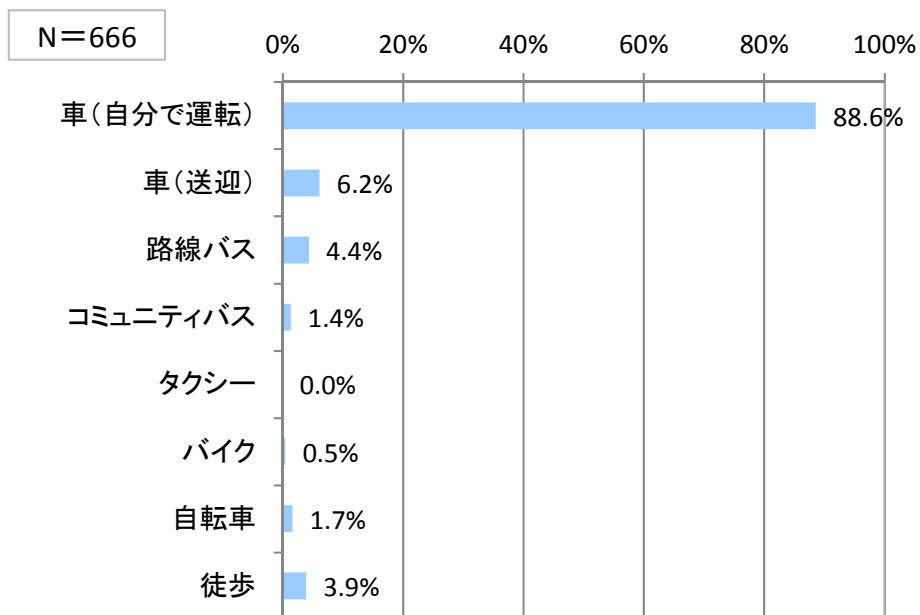

図 日常の買い物における交通手段

※複数回答可

### ③ 特別な買い物における交通手段

- ・日常の買い物に比べて、送迎も含めて車の利用が増加している。

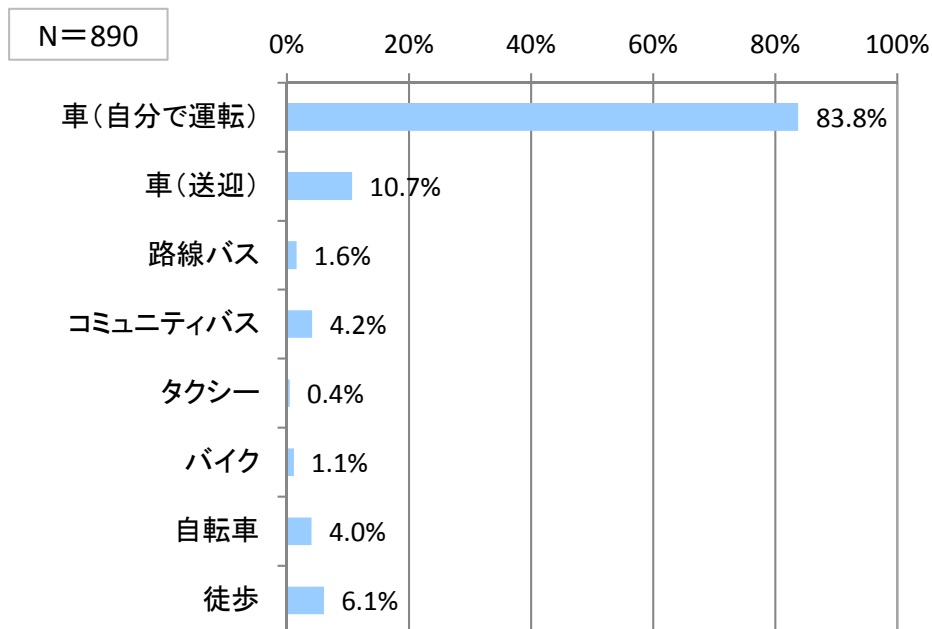

図 特別な買い物における交通手段

※複数回答可

### ④ 通院における交通手段

- ・通学や買い物に比べて自分で車を運転する人の割合は低下し、送迎や公共交通機関の利用割合が増加している。

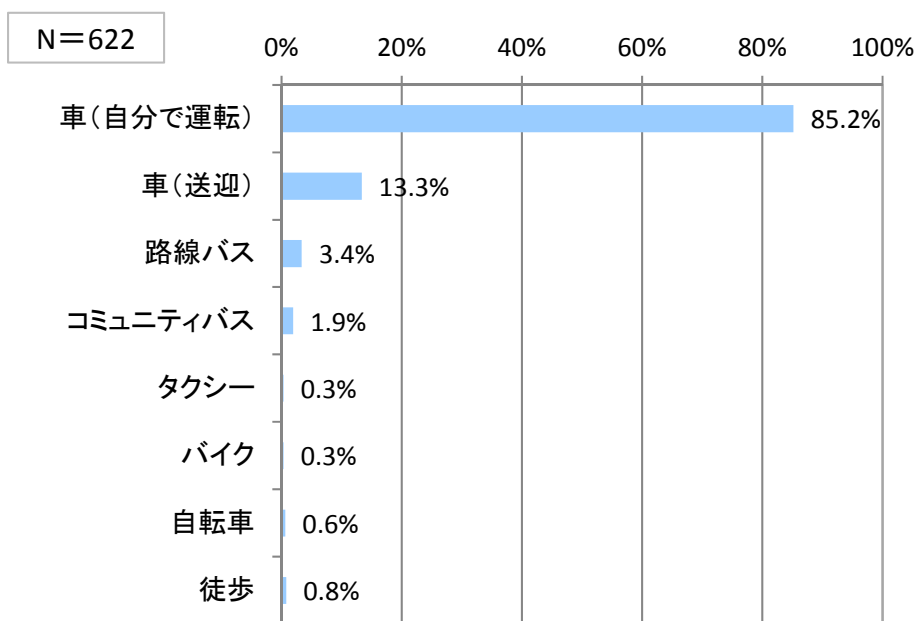

図 通院における交通手段

※複数回答可

⑤ 余暇の娯楽における交通手段

- ・自分で車を運転する人が 84.7%を占める。

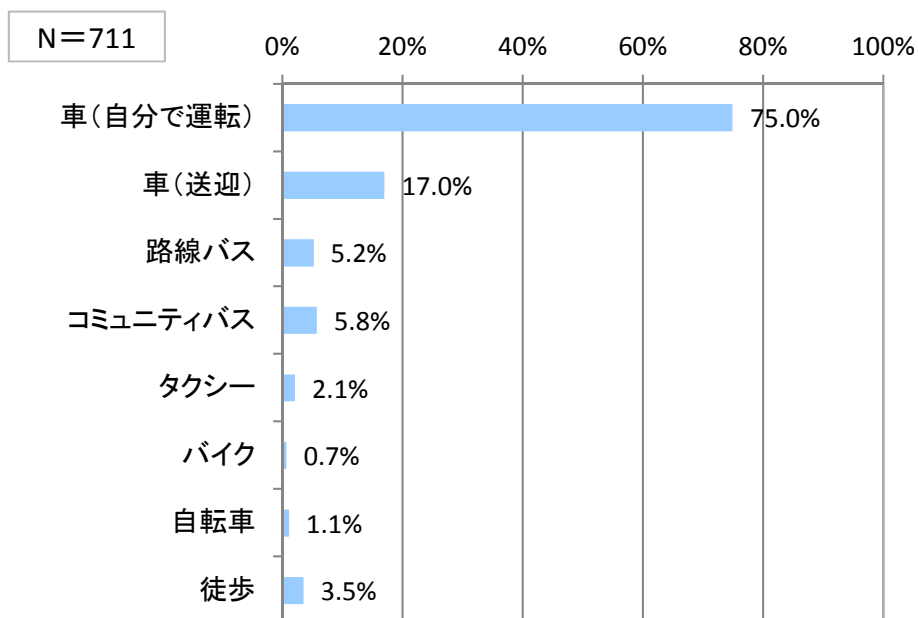

図 余暇の娯楽における交通手段

※複数回答可

(5) 外出の際の移動に伴う不都合の有無

① 外出の際の移動に伴う不都合の有無

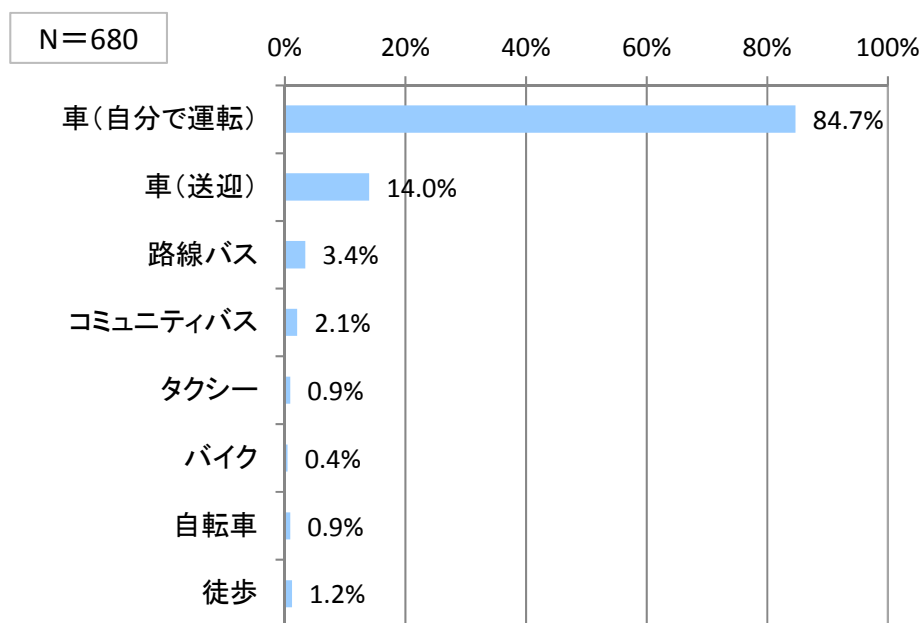
- ・不都合がないという人が全体の 78.0%を占める。



図 外出の際の移動に伴う不都合の有無

② (地区別) 外出の際の移動に伴う不都合の有無

- ・福浦地区において、不都合があるという人が 35.0%と全地区中最も高く、次いで熊野地区が 32.4%となっている。

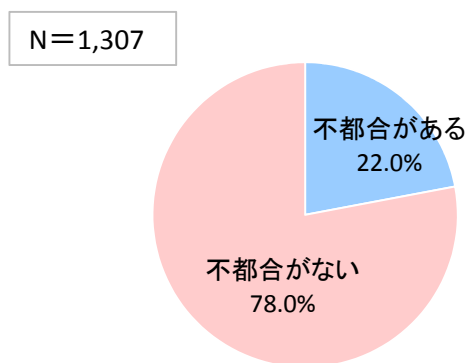

図 (地区別) 外出の際の移動に伴う不都合の有無

③ 外出の際に不都合だと感じる理由

- ・「使いたい時間にバスが走っていない」が 67.5%と突出して多い。

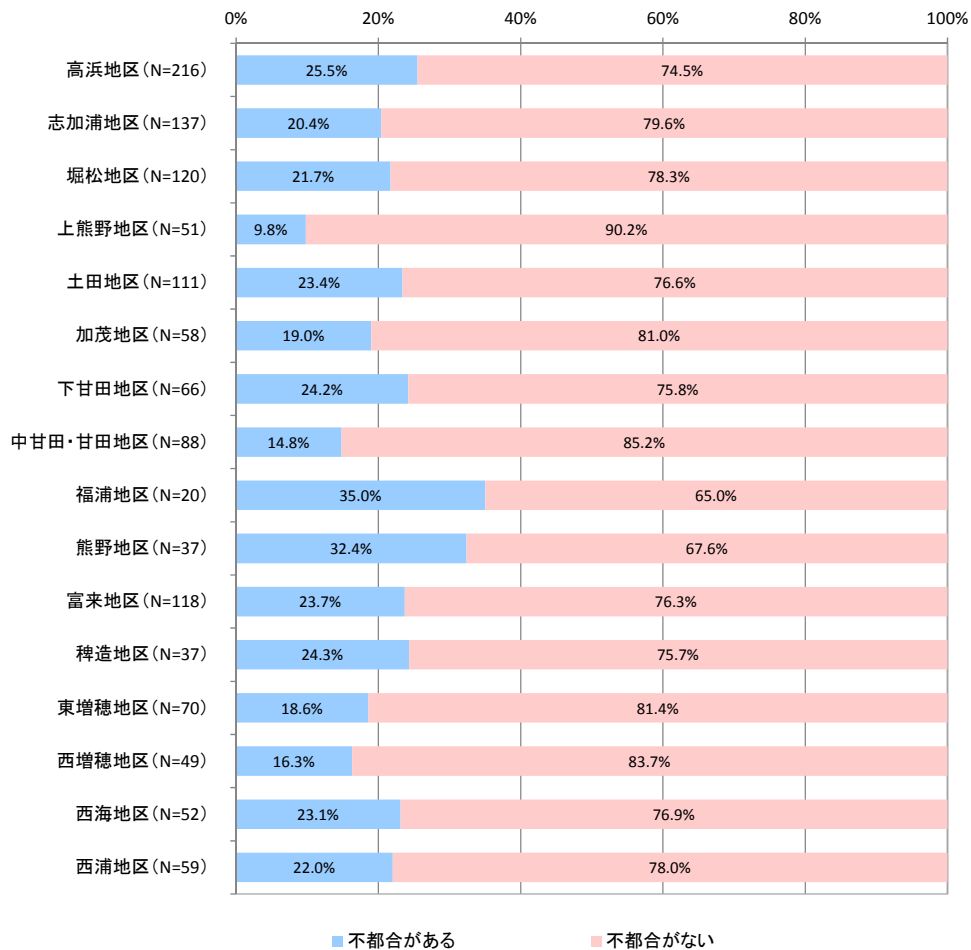

図 外出の際に不都合だと感じる理由

※複数回答可

④ (地区別) 外出の際に不都合だと感じる理由

- ・加茂地区を除く全地区で「使いたい時間にバスが走っていない」が最も多かった。加茂地区のみ「誰かに送ってもらうことが多く、精神的に負担である」が最も多かった。

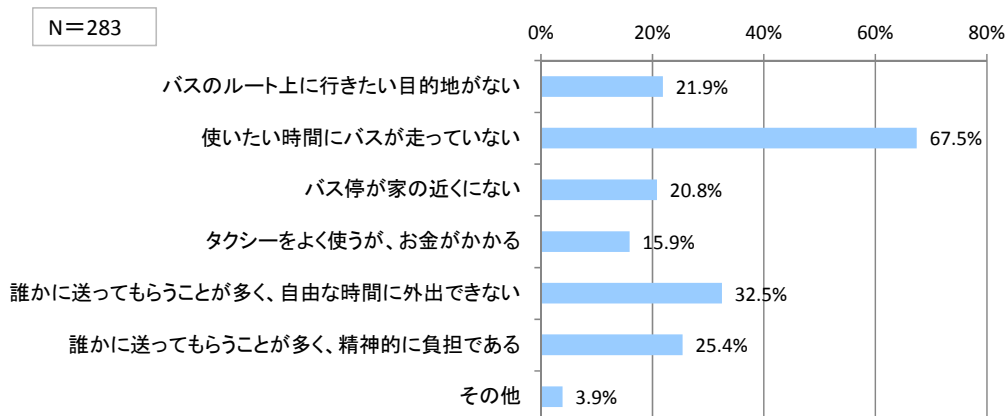

図 (地区別) 外出の際に不都合だと感じる理由

※複数回答可

## 4. 路線バス及びコミュニティバスの利用状況とアンケート回答者属性

### (1) 性別

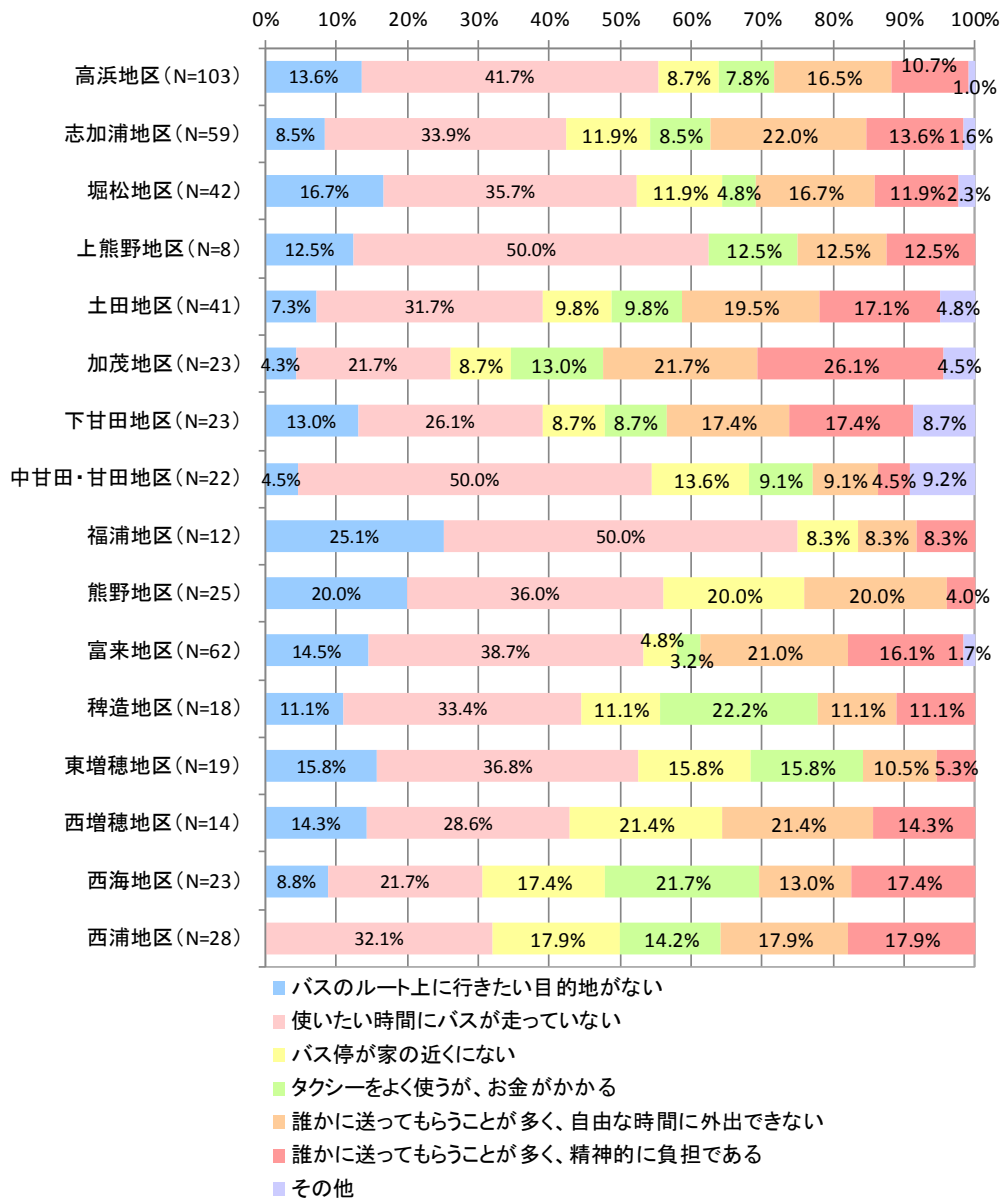
- ・路線バス及びコミュニティバスを利用している人は女性が過半数を占める。一方、どちらも利用しない人の男女比については大きな差はない。



図 バスの利用状況と性別

### (2) 年齢

- ・コミュニティバスを利用している人の80%以上が60歳以上の高齢者で占められており、路線バスの利用者と比較しても高齢者の比率が高い。

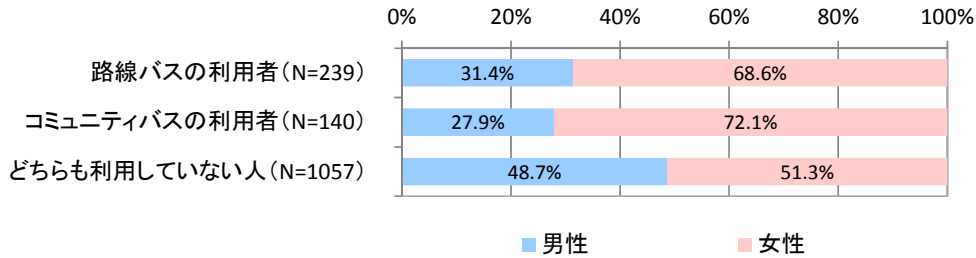

図 バスの利用状況と年齢

### (3) 職業

- ・コミュニティバスを利用している人のうち64.3%が無職の人で占められている。

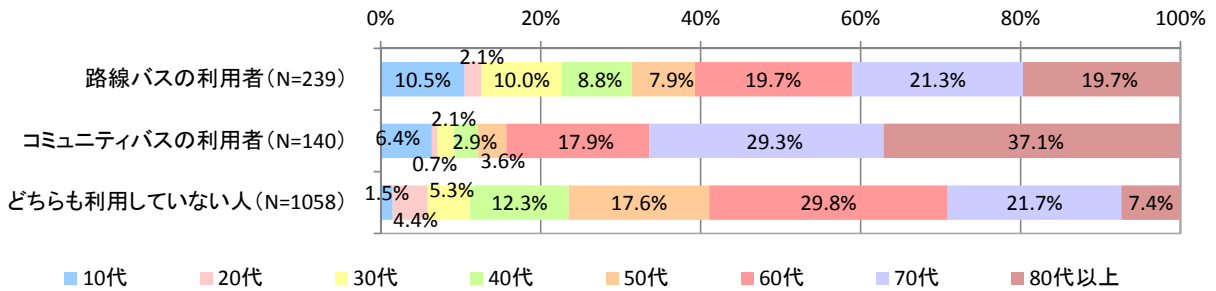

図 バスの利用状況と職業



#### (4) 送迎してもらえる家族・知人等の有無

・コミュニティバスの利用者については、「送迎してもらえる家族・知人等がいる」と回答した人の割合が72.5%と、他に比べて低い。

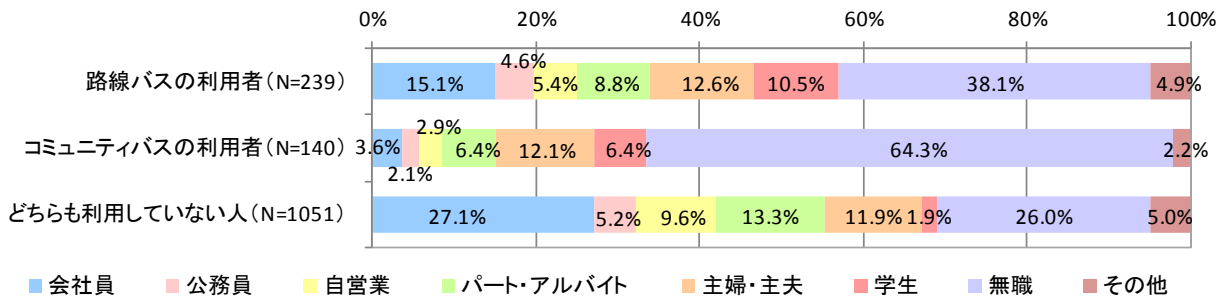

図 バスの利用状況と、送迎してもらえる家族・知人等の有無

#### (5) 自由に使える車、免許証の有無

・コミュニティバスの利用者については免許証を保有していないと回答した人の割合が71.5%と、他に比べて多い。

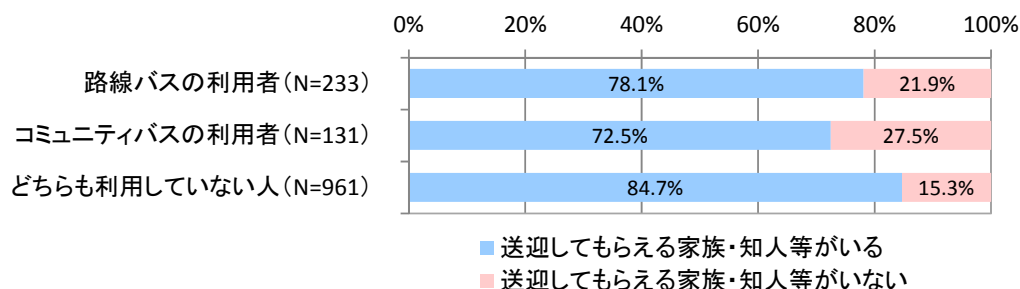

図 バスの利用状況と、自由に使える車、免許証の有無

## 5. 路線バス及びコミュニティバスの利用状況と普段の移動

### (1) 外出頻度

- ・コミュニティバスを利用している人は、外出頻度が週 2～3 日という人が 32.1%と最も多く、路線バスを利用している人、どちらも利用していない人に比べて外出頻度が低くなっている。

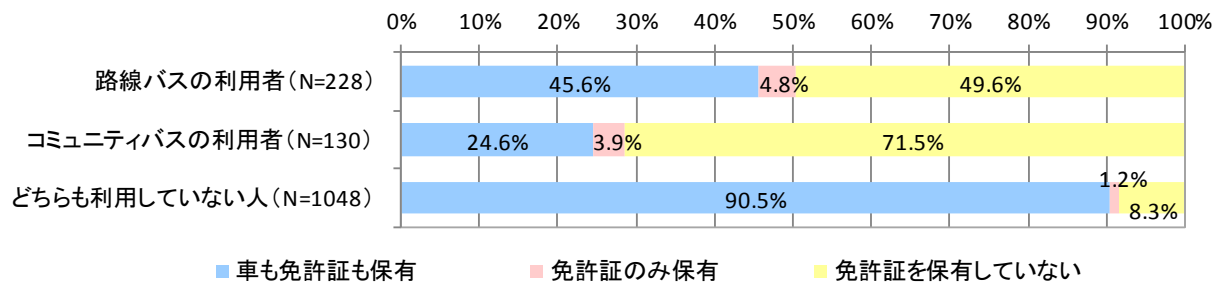

図 バスの利用状況と外出頻度

### (2) 外出の際の移動に伴う不都合の有無

#### 1. 外出の際の移動に伴う不都合の有無

- ・コミュニティバスの利用者の 72.6%が不都合があると回答しており、路線バスの利用者を 15 ポイント近く上回っている。なお、どちらも利用していない人については、80%程度の人が不都合の有無について回答しておらず、データの信頼度が低いいためグラフには反映させていない。

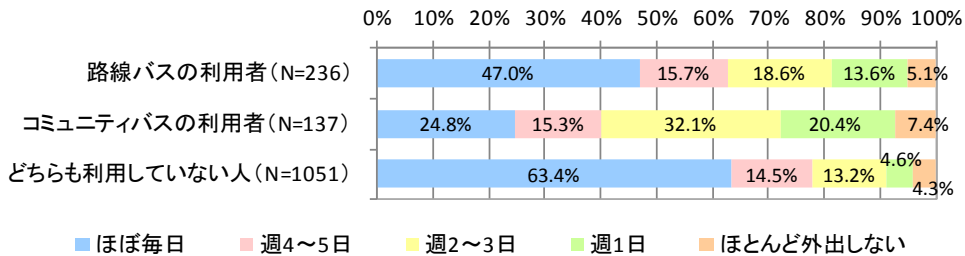

図 バスの利用状況と、移動に伴う不都合の有無

#### 2. 外出の際の移動に伴う不都合の理由

- ・路線バス、コミュニティバスともに「使いたい時間にバスが走っていない」が最も多い。

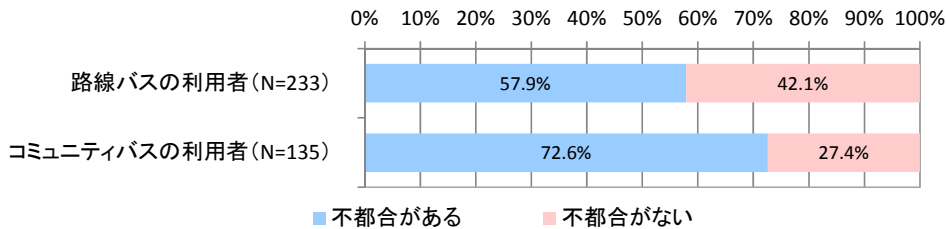

図 バスの利用状況と、移動に伴う不都合の理由

※複数回答可

## 6. 志賀町の公共交通について

### (1) 公共交通の利用者減少について、どう思うか

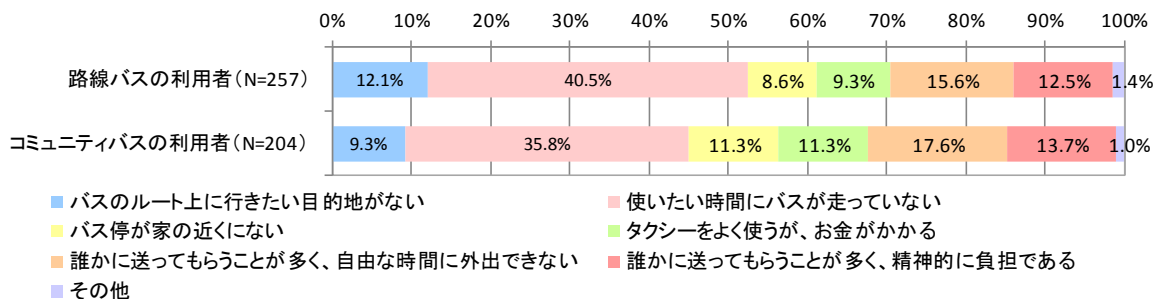
#### ① 公共交通の利用者減少について、どう思うか

- ・志賀町の公共交通について、心配があるという人が全体の70%以上を占める。



図 公共交通の利用者減少についてどう思うか

#### ② (地区別) 公共交通の利用者減少について、どう思うか

- ・加茂地区において、心配があるという人が90%以上を占め、全地区中最大となっている。

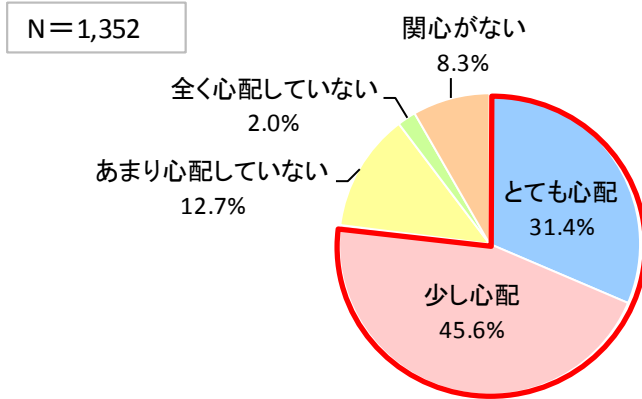

図 (地区別) 公共交通の利用者減少について、どう思うか

## (2) 公共交通がなくなったら困るか

### ① 公共交通がなくなったら困るか

- ・困ると考えている人が全体の70%弱を占める。

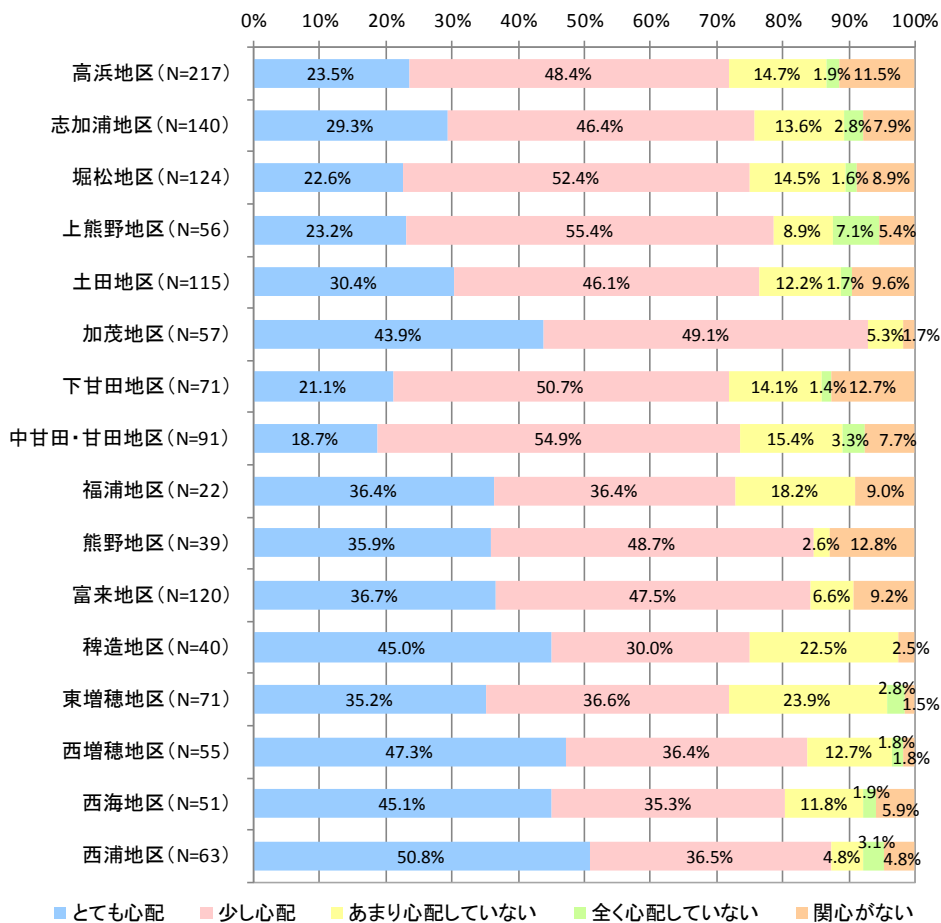

図 公共交通がなくなったら困るか

### ② (地区別) 公共交通がなくなったら困るか

- ・西浦地区において、困ると考えている人が80%以上を占め、全地区中最大となっている。

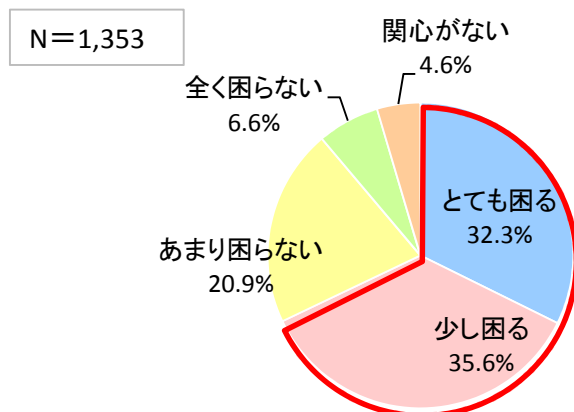

図 (地区別) 公共交通がなくなったら困るか

## 7. より利用しやすいコミュニティバスにするためには

- ① コミュニティバスに関して、どうなれば自身の利用頻度が増えると思うか  
 ・「路線バスと乗り継ぎしやすいダイヤにする」が、33.0%と最も多かった。

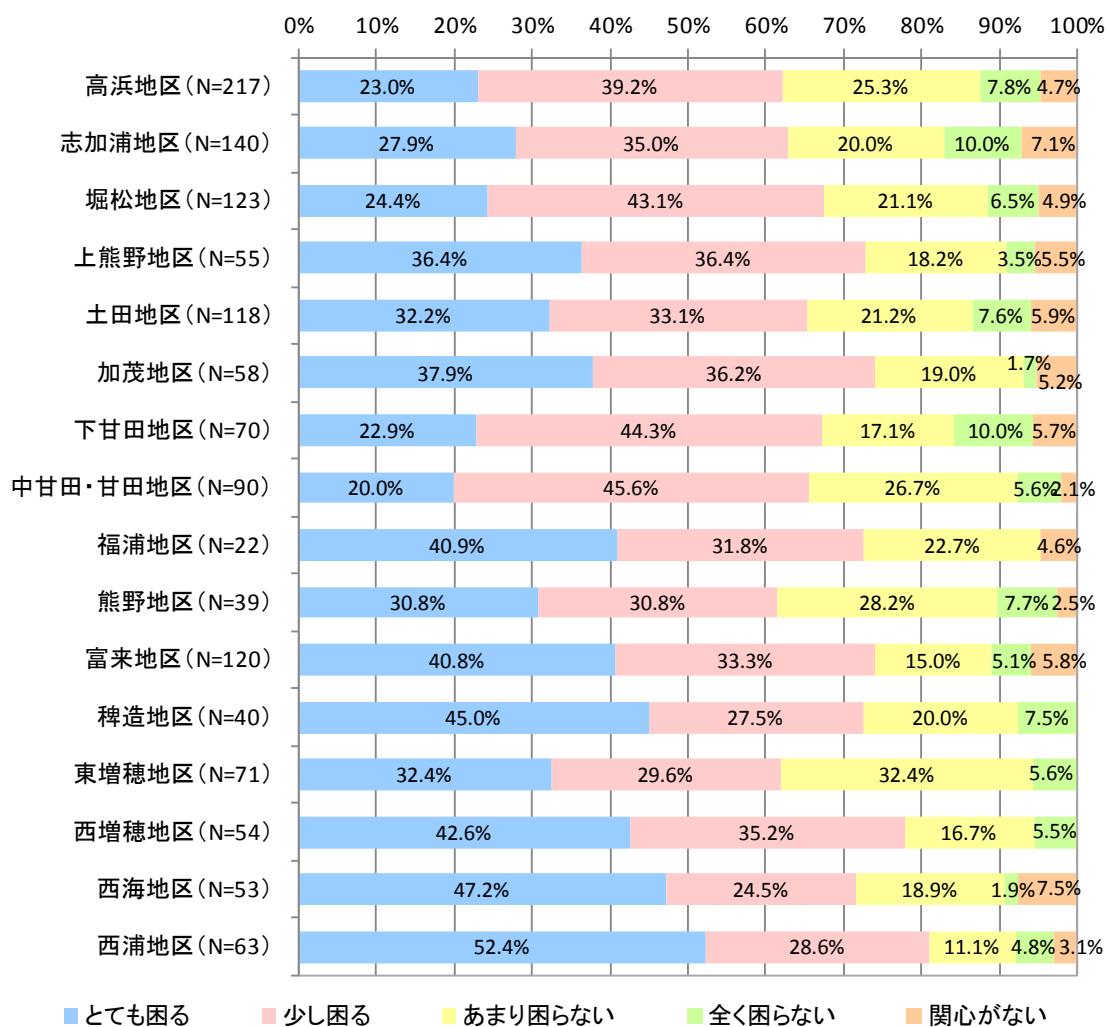

図 コミュニティバスに関して、どうなれば自身の利用頻度が増えると思うか  
 ※複数回答可

### ② バスの利用状況別

- ・いずれの場合も「路線バスとの乗り継ぎしやすいダイヤにする」が最も多かった。コミュニティバスの利用者の中では、次いで「運行本数を増やす」が多かった。

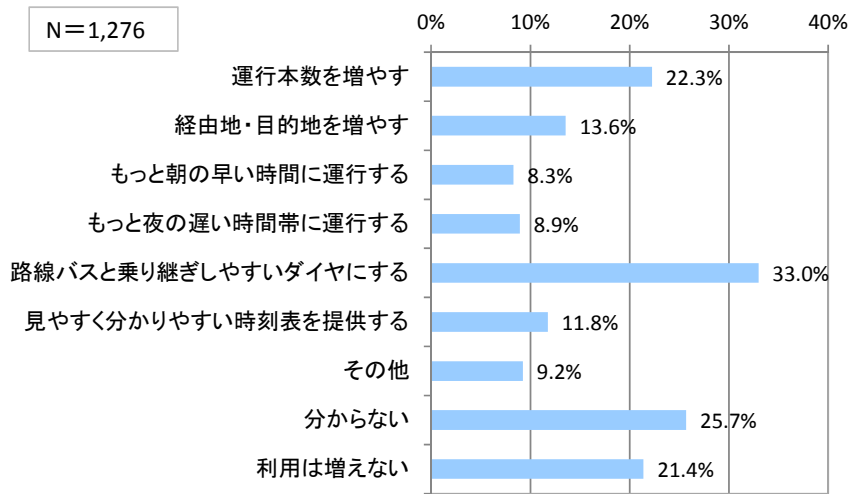

図 (バスの利用状況別) コミュニティバスに関して、  
 どうなれば自身の利用頻度が増えると思うか

※複数回答可

### ③ 地区別

・多くの地区で「路線バスと乗り継ぎしやすいダイヤにする」が最も多かった。一方、福浦地区では「経路地・目的地を増やす」が、熊野地区と西海地区では「運行本数を増やす」がそれぞれ最も多かった。また、堀松地区では「利用は増えない」が最も多く、「分からない」との回答も5つの地区で最も多くなっていた。

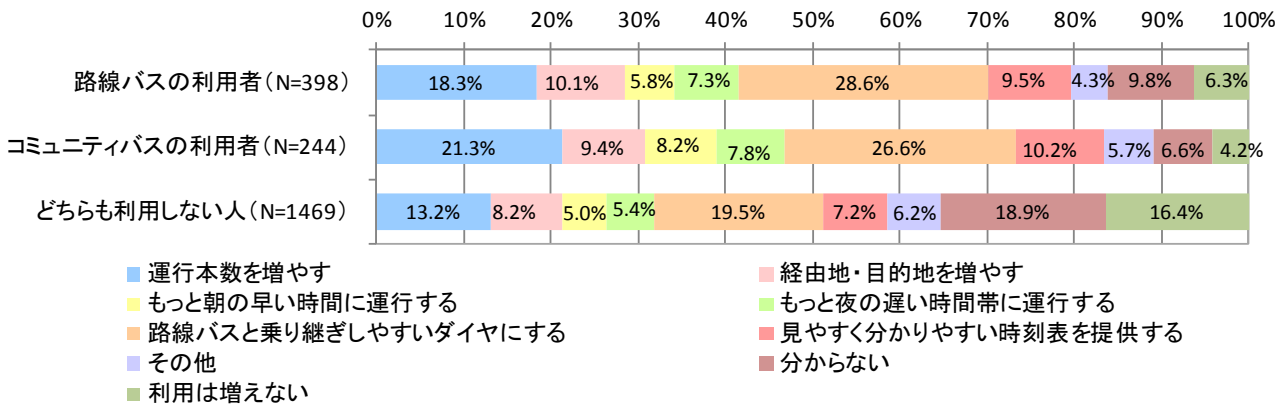

図 (地区別) コミュニティバスに関して、  
どうなれば自身の利用頻度が増えると思うか

※複数回答可

## 8. 公共交通維持のためにできることについて

### ① どうしたら志賀町の公共交通全体の利用が増えると思われるか

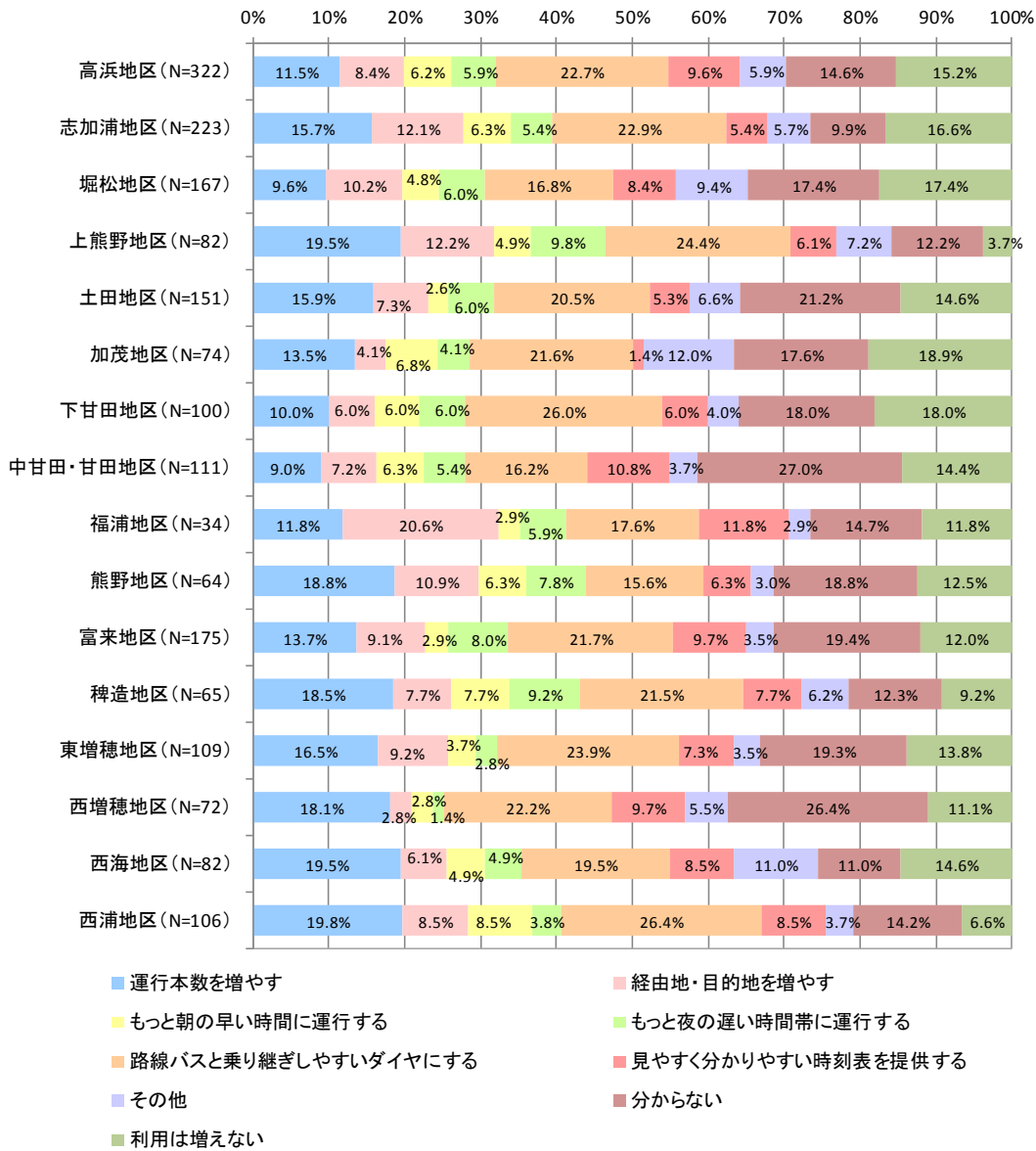
- ・「町のイベントなどには、なるべく公共交通を利用して参加する」が全体の 33.9%を占め、最も多くなっている。



図 どうしたら志賀町の公共交通全体の利用が増えると思われるか

※複数回答可

### ② バスの利用状況別

- ・コミュニティバス利用者のみ、「町民一人ひとりが、公共交通を利用できる移動は、なるべく公共交通を利用する」が最も多かった。路線バス利用者及びどちらにも利用していない人は、「町のイベントなどには、なるべく公共交通を利用する」が最も多かった。

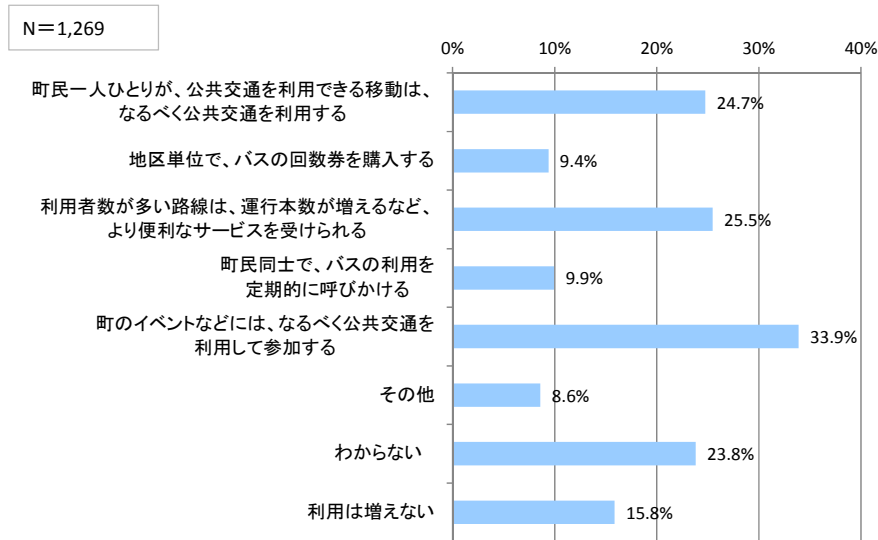

図 (バスの利用状況別) どうしたら志賀町の公共交通全体の利用が増えると思われるか

※複数回答可

### ③ 地区別

・多くの地区において「町のイベントなどには、なるべく公共交通を利用して参加する」が最も多かったが、熊野地区、富来地区、東増穂地区、西海地区においては「利用者数が多い路線は、運行本数が増えるなど、より便利なサービスを受けられる」が最も多く、福浦地区、西浦地区は「町民一人ひとりが、公共交通を利用できる移動は、なるべく公共交通を利用する」が最も多かった。

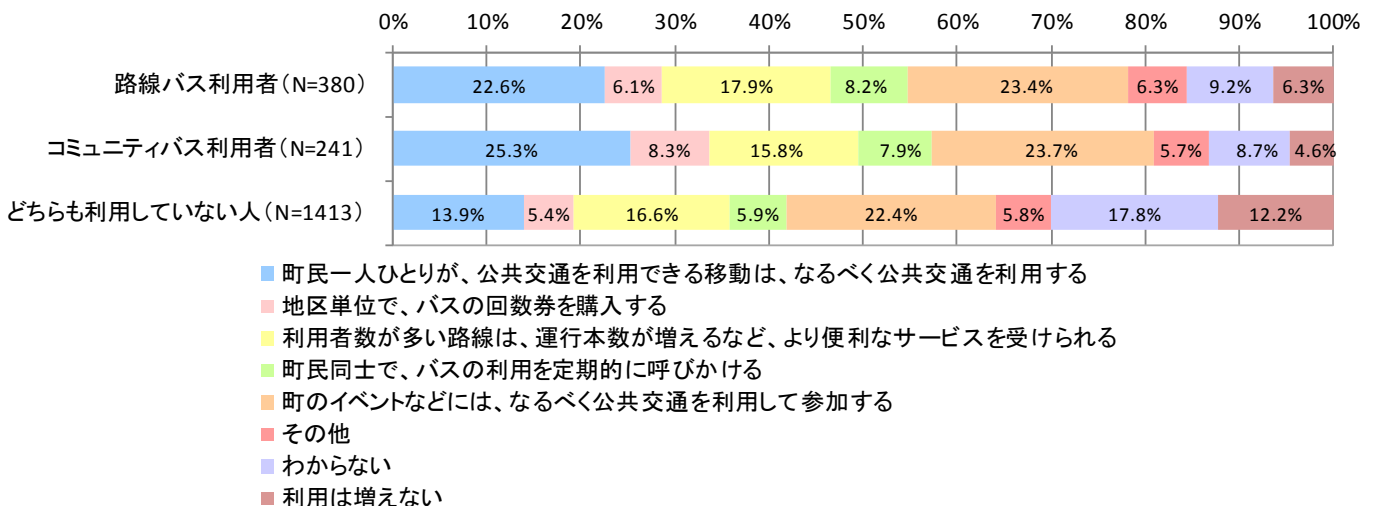

図 (地区別) どうしたら志賀町の公共交通全体の利用が増えると思われるか

※複数回答可

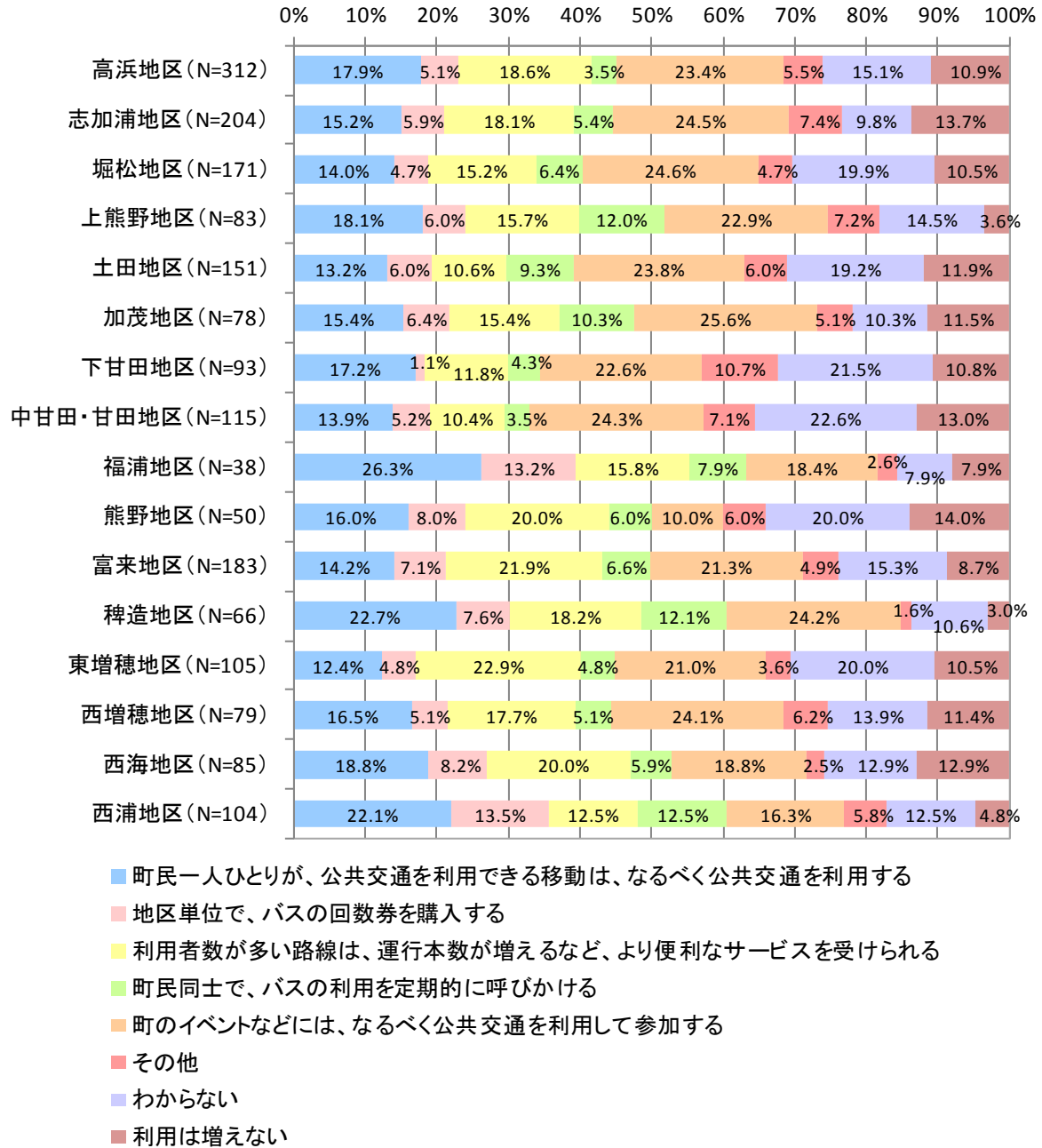

## 9. 自由意見

### (1) 自由意見集計結果

		意見内容	意見数
公共交通について	1	公共交通は必要	97
	2	現在は車を利用している	77
	3	運転ができなくなったら利用する	42
	4	生活の足が無くなるのが不安	36
より良い公共交通にするために	1	増便してほしい、また、減便しないでほしい	32
	2	デマンド交通の導入	32
	3	小型バスの導入	30
	4	通勤・通学に適したダイヤの導入	26
	5	運行ルートの見直し	21
	6	金沢方面へのバスの便数を増やしてほしい、また、減らさないでほしい	20
	7	バスやタクシー利用のチケット等の導入	20
	8	目的地まで直接行けるようにしてほしい	19
	9	自宅から、あるいは目的地がバス停から遠い	16
	10	自由乗降区間の導入	13
	11	目的地から帰る際に適当な便がない	9
	12	運行時間の見直しを行う	8
	13	乗継（路線バスやJRとの接続も含む）が悪い	7
	14	コミュニティバス関連情報の周知	7
	15	公共交通を利用するイベントを開催する	7
	16	運行する曜日を限定する等、減便を図る	7
	17	分かりやすい時刻表の作成	6
	18	特定の施設への直通便の導入	5
	19	高齢者や障がい者でも乗降しやすい車両にする	5
	20	スクールバスの活用	4
	21	高齢者のための移動販売サービスの導入	4
	22	公共施設等の利用時間にダイヤを合わせる	4
	23	バス待ち環境の改善	4
	24	バス停の設置場所の追加	4
	25	自由な時間に行動できない	4
	26	主な利用者である高齢者・中高生の意見を取り入れるべき	4
	27	夜の遅い時間帯にも運行してほしい	3
	28	運転手が不親切、運転が荒い	3
	29	運賃を無料にする	3
	30	本アンケートは利用者限定して行うべき	3
	31	路線バスの料金が高過ぎる	3
	32	コミュニティバスによる高浜、富来間の運行	2
	33	役場・企業に公共交通の利用を呼び掛ける	2
	34	町のコンパクト化を推進	2
	35	電気自動車、エコカーの導入	2
	36	富来地域ばかり不便になる	2
	37	志賀地域・富来地域という区分を超えて運行してほしい	2
	38	何故まごころバスだけが無料なのか	2
	39	利用者に特典を設ける	2
	40	利用の少ない路線の廃止	2
	41	その他	76

## (2) 公共交通について

### 1. 公共交通は必要（意見数 97）

	性別	年齢	居住地区	自由意見
1	女性	50代	堀松地区	まだ、公共交通を利用したことはありませんが、自分ももう少し歳をとり、自動車免許証を返納した場合、公共交通がとても必要だと思います。
2	男性	50代	堀松地区	これから歳をとり車の免許証を返納してしまうと、公共交通がとても大切だと思います。
3	女性	60代	富来地区	今、自分としては車が運転出来るのであまり考えた事はなかったのですが、年がたって運転も心配になると、やはり、公共交通が必要になると思います。それと、お客様が、買物に出てきやすいように、必要だと思います。
4	女性	40代	下甘田地区	中・高校生の通学（帰り）に、なないるバスを時々使っているのですが、大変助かっています。年配者や子供の為に、可能な限り存続をお願いしたいです。
5	女性	60代	熊野地区	高齢者にとって公共交通は、なくてはならない大切な足である。運行しているだけで大きな安心であり支えとなっていると思う。維持していくのは大変かも知れませんが、できればずっと続けてほしいと思います。
6	女性	80代以上	志加浦地区	バスがなくなったらとても困る。
7	女性	60代	富来地区	今の所、自家用車で仕事に通っていますが、年をとって運転が出来なくなったら町営のバスを利用させてもらつつもりですので、ぜひ、運行してほしいと思っています。
8	女性	30代	加茂地区	自家用車で移動するので（高齢者や障がい者を連れてバスを利用できない）自分達が運転できなくなったらバスを利用すると思いますが10年ぐらい先になると思います。子供（30代）は週1回ぐらい利用しています。
9	女性	70代	加茂地区	コミュニティバスを無くさないようお願い致します。
10	女性	80代以上	堀松地区	公共交通は続けてください。
11	男性	60代	西浦地区	いずれバスを利用する年齢になるまで、継続していただきたいと願っております。
12	男性	50代	富来地区	将来の為に存続を希望する。
13	男性	70代	志加浦地区	免許証が無くなれば、公共交通を利用すると思います！！ただし、健康でいれば、いいけど…？
14	男性	20代	志加浦地区	○公共交通の維持は地方にとっては必要。○時刻設定・ルート設定等、現状の実績を分析して再設定する必要がある。○バス以外の手段を検討する必要がある。
15	女性	60代	高浜地区	通学バスは大きいバスが必要ですがその時間外は、小型バスにするという方法はなされている様ですが、人口も減ってきている昨今、大変難しい問題だと思います。でも雪の日は、バスを利用したいと思います。
16	女性	50代	堀松地区	一人暮らしの高齢者が買い物に行くには、必要だと思います。
17	男性	40代	富来地区	○高校生などの学生の通学には絶対に必要だと思います。○町の広報などで大きく運行委託費のことを書いたり、利用をすすめていくこと、これらをもっと町の負担が増えていくことを、町民に伝えていけば良いと思います。
18	女性	70代	加茂地区	高齢者が多くなり免許証の返納した後、公共交通にたよるよりほかないと思います。地区単位でバスの回数券を購入して利用したいと思います。今は自家用で用事を済していますが、後わずかだと思います。
19	男性	30代	高浜地区	公共交通利用の減少は大変心配です。ただ、通勤距離も35kmとなると、どうしても普段の生活はマイカーに頼ってしまうのが現状です。
20	男性	50代	下甘田地区	将来利用する時が来ると思うので、出来れば継続してほしい！
21	女性	60代	西海地区	今は、車も保有、運転も出来るが、将来的に車の運転等が出来なくなった場合、公共交通を利用せざるを得ないと思う。しかし、現在利用者が少ない為にバスの廃止等を考えなければならないのならそれにかわる交通機関を何かしら考えられないでしょうか。例えば、タクシー利用券、ミニバス（ワゴン等）での対応。町の公共交通は弱者の為に、ますます高齢化する人達にとって必要だと思います。
22	男性	50代	志加浦地区	高浜地区以外の高齢者、免許証のない人にしてみれば、買い物、医療機関等への移動が大変で、公共バス等がなかったら、家に引きこもりがちになる。利用者が少なくても、公共の物を減らしたりするのはどうかと

				思う。バス等を小型化し、本数を増やすとかすればどうか。
23	男性	30代	志加浦地区	高齢化社会になり、今後、必要の割合が高くなると思います。御苦労様です。
24	女性	60代	富来地区	現在自分が運転出来る為、あまり考えた事なかったが実際運転出来なくなったら、若い者との同居もない為困る事が起こると思います。その時はバス代を値上しても、運行本数を減らしてでも存続して貰いたいものです。
25	女性	60代	中甘田・甘田地区	だんだん車に乗る事が今までよりも回数も少なくなり、遠くへ行かなくなってきたから、いずれ町の交通機関を利用することになると思います。免許を返す人が最近ふえてきているのでこれは絶対になくしてはならないと思います。
26	女性	60代	西海地区	今は運転しているからいいけれど、運転出来なくなると公共交通を利用するしかないと思う。
27	男性	70代	富来地区	今、現在車を運転しているが、免許証を返納したらバスを頼るしかないのでバスの運行を続けてほしいと思っています。
28	男性	70代	堀松地区	今、現在は車の運転に支障はないが10年後に免許返納になれば町のコミュニティバスの利用が不可決であり、路線バスも利用しなければならぬと思う。出来る限り町内のイベントには公共の交通を利用するよう、町民に周知徹底していけば良い。
29	女性	60代	稗造地区	車を持ち運転ができれば、まったく乗る事はありません。もっと年がいき、運転に不安を感じた時に初めて、利用を考える事になると思います。
30	女性	60代	高浜地区	シ・オン等、お年寄りの方が利用されている。いずれ、私も年をとって、車に乗れなくなったら公共交通を利用したいです。
31	女性	60代	志加浦地区	利用者が減少しているからといって、本数を減らすのはおかしい。高齢者の自動車の運転の是非が問われている今日、この状態だと買物や町主催の文化行事、生きがい事業への参加等、外に出る機会を減少させる。日々の行動を制限せざるを得なくなり、引き込まれない様にとっている事と相反すると思う。
32	女性	60代	中甘田・甘田地区	今は車で移動しているが、高齢化が進むとコミュニティバスでの移動が必要な時が来ると思う。病院、買物といったルートで利用したいと思います。
33	女性	50代	中甘田・甘田地区	赤字であっても、車の運転ができない人の為に、現在の状態を維持するべきだと思います。
34	女性	40代	堀松地区	富来病院などのお年寄りの利用の多い所には、バスの本数を増やしてもよいのでは？無駄なく、より効率よくする為に病院の利用頻度の多い方にアンケート実施。私も、免許を返納して、車に乗らない老人になった頃にバスがないと不便だと思うので、バスの存続はお願いしたい。
35	女性	60代	土田地区	これから高齢者が増えるのは、目に見えています。今は車を利用している人達も5年後、10年後には必ずバスを利用しなくてはならなくなり、体の不自由な高齢者などは、バス停外でも自宅の近くで乗降させてあげれば良いと思います。
36	女性	50代	土田地区	今は車の運転ができるけれど、運転ができなくなったとき、心配です。コミュニティバスがあると、病院や買物にも行きやすくなると思います。
37	男性	60代	高浜地区	車の免許証もない人にとっては、なくてはならないと思います。ただ、バス停に行きたくても行けない人をどうするか…公共交通にかかわる問題ではないと思いますが、公共交通を運行する町の負担(税)が心配です。でも必要な人もいます。難しいです。
38	男性	70代	土田地区	近い将来公共機関を利用する事になると思う。
39	男性	70代	西海地区	相当の人達が七尾方面へ通院していると思う(自分含む)。今後高齢となり一人暮らしだと自家用車は無理。毎日だけでなく週2回程、低料金で運行されればと思う。
40	女性	70代	東増穂地区	年齢と共に運転免許証返納者や、動きにくい高齢者が増えてくると思う。又一人暮らしの高齢者も多くなると予想される。そのような人がいるかぎり、公共交通は必要であり、未長く続けて欲しいと思います。
41	男性	60代	富来地区	志賀町も益々高齢化が進み、今車の免許証を持っている人も、いつかは返納しないといけません。高齢者の交通手段の必要性が今後増える可能性が高いので、値段が高くても残すべきです。
42	男性	60代	高浜地区	この先、いつまで自分で車の運転ができるかわからない。今年、免許の更新をしたが、次回は自主返納も考えないではない。そうになったら、公共交通機関が頼りになってくる。なんとか存続して欲しい。
43	男性	50代	志加浦地区	現在コミュニティバスは利用していないが、今後利用したいと思っている。高齢になった時は更に利用が増えると思う。

44	男性	70代	西海地区	公共交通は絶対に必要ですので、良いアイデアをお願いします。
45	女性	40代	加茂地区	車を運転できるあいだは公共交通は使いませんが、免許を返納してからなら利用しないと買い物にも行きにくいと考えています。利用者が少ないからと無くなると将来困るのは地域の自分たちだと思っています。
46	女性	70代	土田地区	今現在、自分で運転し自由に移動して居りますが、5年後又は10年後には、コミュニティバスを利用する事になると思います。今後もずっと運行される事を願う。
47	女性	60代	堀松地区	○車での移動が多いのであまりバスは活用していませんが、なくなると困ると思います。土、日、祭日、又はイベントがある日は、その目的に応じて会場まで運行してみてもどうでしょうか？○買い物用バス（ロッキー→道の駅→どんたく→銀行e t c）も週に2回程、あっても良いかな。○主人は、金沢でお酒を飲む日は西山からの特急バスを活用しています。（大事なバスです。）
48	女性	60代	下甘田地区	あると安心感がある。
49	女性	70代	堀松地区	あと何年かして車の運転が出来なくなった時の事を考えると困る。手術をした体なのでバスに乗れません。
50	男性	60代	下甘田地区	公共交通しか移動する手段のない方が1人でもおいでるうちは、廃止するわけにいかないと思います。マイクロバスでなく、普通自動車（e c o c a r）にすればどうですか。
51	男性	60代	西海地区	高齢者社会が見えている現在、公共交通利用が増えると思うので便利になる事を望む。
52	女性	70代	西増穂地区	バスの通っていない所は住めません。子供達だっていつか（年老いたら）帰ろうと思っています。公共交通は大切な足です。人が住んでいる以上は必要です。
53	女性	60代	富来地区	高齢化が進んでいるため、車の運転ができなくなる人が多くなると予想されるので全くなくなるのは反対です。大型ではなく小型の（マイクロバスorワゴン車）車で細部まで対応できれば理想です。買物か病院にほとんどが限られているのでその対応ができればよいと思う。
54	女性	60代	富来地区	自分を含め、今後車の運転が出来なくなった時に、公共交通は生活面でとても大事な足となります。何とかなくさないでほしい。又、富来から志賀町まで続くコミュニティバスを希望します。
55	男性	50代	堀松地区	バス（マイクロ）使用からワゴン車などの乗合タクシーのような、バスの型を変えては、利用者が少なくなっている中、廃止では困るので縮小しての運行を希望します。現在は50代で車の運転も出来るが将来的には、お世話になる時が来るかも。
56	女性	40代	堀松地区	今は自家用車を利用しているが、今後を思うと、あった方がいいと思う（知り合いのじい、ばあ、が利用しているので、なくなると困ると思う）。自家用車のため、バスe t cの時刻、本数とか見る機会が少ない。（小さい子がいるため、ぐるり町内（バスの景色が楽しいらしい）を乗る事もあるが、時刻表が分かりづらい）
57	男性	40代	高浜地区	高齢者の方々にとっては大事な交通機関となっているので、なくさない方向で検討していただきたい。
58	女性	70代	西浦地区	現在70代ですのであとしばらくは運転出来ると思いますが、私より若い人は少なく利用は増えないと思います。しかし中心部から遠い私達は運転出来なくなった時、コミュニティバスが頼りになります。現状を見て町政の大変さをつくづく感じている次第です。
59	女性	60代	土田地区	車の運転ができなくなったら、バスが必要です。
60	女性	50代	高浜地区	お年寄りが利用する場合バス停まで遠かったり、また本数が少ないことで利用出来ないと感じる。自分も、今は、車での移動が可能ではあるが、運転が出来なくなった時、やはり公共交通があると助かる。また、学生の通学でも、電車時間に間に合わないことが多い。運行時間帯の検討をお願いしたい。
61	女性	50代	中甘田・甘田地区	子供、学生、高齢者の足がなくなるのは非常に困るので、厳しいとは思いますが、存続をよろしくお願いします。
62	女性	70代	高浜地区	私は現在自分で車を運転して買物や病院等に出かけているので困ることがない。今後運転免許証を返納した後、公共交通がなくなっていたら困ります。
63	女性	50代	土田地区	地域公共交通は、お年寄りにはとてもありがたいことだと思います。今は車で移動していますが、いずれは利用する事もあるかと思っています。
64	女性	60代	稗造地区	近い時期に免許証返納になるかも。事故をおこさない内に。その時は絶対バス利用が必要になる。用事がスムーズにできるよう何本か運行して

				もらえれば良いと思います。
65	女性	60代	高浜地区	まだ60代前半で、自分で運転しているのであまりピンときませんが、80代になって自分で運転出来なくなったら公共バスが必要だと思います。
66	女性	70代	中甘田・甘田地区	無料のバスや100円バスで毎日、道の駅等へせっせと買い物に出かける主婦が結構いるのを見かけます。いいことと思います。老人はコミュニティバスがたよりだと思います。継続を希望します。よろしく願います。
67	男性	60代	下甘田地区	少子高齢化で公共交通の利用が増えると思います。
68	男性	50代	土田地区	自分の年齢だと20年後には免許証返納し、車運転ができなくなり、移動手段は公共交通のみが頼りになると考えています。確実に公共交通が必要です。少子化が進んでもスクールバスも継続必要、それと掛け合わせた総合的な運行ダイヤ・効率的車両選択、検討して下さい。
69	男性	50代	志加浦地区	免許を持たない人やお年寄が外出するのに必要なのでなくせない。
70	女性	70代	志加浦地区	バスには乗った事はありません。両足の力が無いのでバスの乗り降りが出来ませんので私はバスには乗れませんが、利用している人もいるから本当はあった方がいいと思います。
71	女性	40代	高浜地区	(乗り合いの)予約制のジャンボタクシーで、500円位で乗れるようにできればどうでしょうか。無料のコミュニティバスは運行にお金がかかりますし、大きな病院に行く時は大抵月1回とか予約の人が多いいと思います。買い物に毎日バスを利用される方は少ないと思いますし、全く公共機関がなくなるのも不便な方がいらっしゃると思いますので、バスは縮小し、便利なものにしてほしいと思います。
72	女性	60代	下甘田地区	今はまだ自分で運転しているが、近い将来免許返納した後、買物・通院などのための便利な公共交通はなくならないでほしい。
73	女性	50代	富来地区	高齢少子化となり、自分たちが運転出来なくなった時には交通手段が少なくなると大変困る。特に田舎の過疎地域の住人は困る。どうにかして路線バスの運行を存続して欲しいと思います。
74	女性	30代	西浦地区	送迎してもらえ家族・知人等いらっしゃる方にとって、なくてはならない移動手段であるなら、なくさないようにしていけたらと思います。バスからワゴン車へと小型化する事で削減していける事はないでしょうか？
75	女性	70代	土田地区	現在は送迎してもらえ家族がいるが、高齢のため、いつ運転できなくなるかわからない。そのため公共交通がなくなるのは困る。高齢になると病院の通院も増え、北鉄能登バスも、もちろん運行本数は少ない。町外の病院に通院しているが、近隣の市、町、のコミュニティバスの運行と乗り継ぎできる体制を整えてほしい。実際乗り継ぎできる体制が整っている市がある。もう数年で運転できる家族がいなくなる。(高齢)
76	男性	70代	上熊野地区	各界・各層で知恵を絞って公共交通の維持続行を願いたい。
77	男性	70代	高浜地区	車に乗れなくなった時の移動は公共交通を利用すると思うので、利用する所は便が多くあってほしいと思う。
78	女性	60代	東増穂地区	免許を返納したあと公共交通がないと困りますね。コミュニティバスはバス停でなくても手をあげると乗せてもらえるのですか？自宅からバス停まで出るのが困難な方もおられると思います。
79	女性	60代	中甘田・甘田地区	現在は運転していますが、70代や80代になった時には、公共交通は重要な利用となると思います。現状維持でも良いので継続を希望します。
80	女性	50代	熊野地区	志賀地域と富来地域それぞれの運行でなく、富来から志賀へ、志賀から富来へ行き来できるようなコースもあればよいと思います。現在は自分で車を運転し外出できるが、10年後、20年後車が運転できなくなった時、公共交通が無くなってしまつと困る。何とか維持してほしい。
81	男性	70代	堀松地区	少子高齢化時代、急速に進行、先を考えると不安で一杯。路線バスも、コミュニティバスも必要だが、乗客数の減少…時には減便。…小型化では。
82	女性	50代	上熊野地区	コミュニティバスを利用している人は少ないと思いますが、ゼロでないということは必要としている人もいるということなので無くしてしまうのはどうか。しかし税金を使って無駄なことをするのも考えるべきかと。1度全路線の利用状況を調査して、ゼロ数の所は改めてみるのもひとつかと思っています。
83	女性	50代	西浦地区	今は車もあり、運転もできるので不自由はないのですが、高齢になった時に利用できるバスが無いと不安を感じます。何とか維持していければ良いと思います。

84	女性	50代	稗造地区	今の時点では困らないが、自分が運転できなくなった時を考えるととても困ると思う。勝手だとは思いますが、細々とでも継続して欲しい。
85	女性	70代	下甘田地区	現在免許証を持っていますが、今後返納時には公共交通は必要です。
86	女性	60代	下甘田地区	今、自分は60代であり、どこへ行くにも自家用車を運転して行っていますが、70代、80代になって車を自分で運転できなくなった時、公共交通を利用することになると思います。その時を考えると、公共交通は存続してほしいです。(利用人数を考えると)ワゴン車くらいで十分であるようにも思います。経費削減にはならないでしょうか。
87	男性	40代	高浜地区	無いと不便な人もいるので廃止は出来ないとしても、採算に合うような運行をしていくしかないと思いますが。
88	女性	40代	志加浦地区	利用者が減少しているが、維持してもらえるようにしてもらいたい。移動手段がなくなると困る人がいると思うから。今は車を運転していて、バスを利用する事がないが、将来はどうなるかわからないから。
89	男性	70代	志加浦地区	今現在はマイカーを利用していますが、近々免許証返納せねばならない状況になります(視力減退)。その場合コミュニティバス(買物など)&路線バス(羽咋病院通院)を利用せねば移動の方法がありません。バスが無くなる様なことがあれば非常に困ります。追記:ロイヤルシティ内のバス停をもっと増やしてほしい。
90	女性	20代	土田地区	今の時点では自分が利用することはほとんどないものですが、将来運転が難しくなった時に必ず必要になるものなので、できれば維持していただきたいと思います。
91	女性	30代	西増穂地区	小学生の子どもが習い事に通う為、利用する事があります。毎日利用するわけではないのですが、コミュニティバスは、車の免許証をもっていない方(子ども、高齢者)には便利な交通手段なので、維持してほしい。
92	男性	40代	富来地区	子供が通学に利用しています。公共交通がなくなれば困ります。電車がなく、バスもなくなれば、人口減少、人口流出に拍車がかかると思います。富来に残りたいと言う子に親としては、子の一生を思えば町外へ出るように言うしかなくなります。
93	男性	60代	富来地区	コミュニティバスは生活弱者においては絶対必要となるもの。どの様なあり方がよいか、各地区によっても異なるので、地区単位で協議し地区に合った形態での運用を行ってほしい。(時間がかかるが、皆で考えることが必要かと思われる)
94	男性	50代	東増穂地区	今はまだ自分で運転ができるので困っていませんが、この先10年後、20年後を考えた時に、路線バス、コミュニティバスがなくなっていることを想像すると、はたして生活していけるのか、かなり不安です。それを思うと高齢者等で自分で運転できずバスだけが移動手段の志賀町在住の方にとっては、死活問題だと思います。なんとか維持できるようにお願いします。
95	女性	30代	土田地区	無くしてはいけないと思います。色々あると思いますが、宜しくお願い致します。
96	男性	20代	高浜地区	お年寄りの方が多く利用されているのを見かけるので、今後も続けてほしいと思う。
97	女性	70代	土田地区	私は未だ車も免許もあるが、80歳近くになっても生きていれば、バスに乗らざるを得ないと思うので、1日で少なくとも2往復はあってほしい。

## 2. 現在は車を利用している (意見数 77)

	性別	年齢	居住地区	自由意見
1	女性	20代	土田地区	今は車があり何とか生活できているが、祖母は運転できず病院へ行くのにも足がなく、すぐ行けずに困っている。また、自分の子供の世代になると、さらに不便になるのかと思うと、とても生活しにくく引越す人も増え、さらに住みにくくなると思う。町民が困らないように対策をお願いしたいです。
2	女性	70代	土田地区	私は未だ車も免許もあるが、80歳近くになっても生きていれば、バスに乗らざるを得ないと思うので、1日で少なくとも2往復はあってほしい。
3	女性	60代	富来地区	今、自分としては車が運転出来るのであまり考えた事はなかったのですが、年がたって運転も心配になると、やはり、公共交通が必要になると思います。それと、お客様が、買物に出てきやすいように、必要だと思います。

4	女性	60代	富来地区	今の所、自家用車で仕事に通っていますが、年をとって運転が出来なくなったら町営のバスを利用させてもらうつもりでいますので、ぜひ、運行してほしいと思っています。
5	男性	60代	富来地区	今は自分で運転しているが、免許返納後に足がなくなる事が心配。(バスがなくなると…)
6	女性	30代	加茂地区	自家用車で移動するので(高齢者や障がい者を連れてバスを利用できない)自分達が運転できなくなったらバスを利用すると思いますが10年ぐらい先になると思います。子供(30代)は週1回ぐらい利用しています。
7	男性	80代以上	土田地区	病院や商業圏は七尾市内であり、コミュニティバスで高浜方面に出ることがない。車には乗れないがバイクでどこでも行けるので不便はなく、乗れなくなったら家族に運転してもらうしかないと思っている。
8	女性	80代以上	西浦地区	今は免許が有るから町内の買物にいけますが、私達の所ではお店がないから？
9	女性	70代	加茂地区	高齢者が多くなり免許証の返納した後、公共交通に頼るより他ないと思います。地区単位でバスの回数券を購入して利用したいと思います。今は自家用で用事を済ましていますが、後わずかだと思っています。
10	男性	30代	高浜地区	公共交通利用の減少は大変心配です。ただ、通勤距離も35kmとなると、どうしても普段の生活はマイカーにたよってしまうのが現状です。
11	男性	70代	高浜地区	車社会に育ったため…自分の移動は車以外考えられない。
12	女性	60代	土田地区	公共交通はこのような広域に人々が小数分散しては全てフォローすることは無理だと思います。タクシー利用を増やしてタクシー券を割引するとか。私は現在車ですがある程度運転が不安になったらタクシーにします。その方が車保有より安上がりです。お役に立てなくてすみません。
13	女性	60代	西浦地区	今は車も保有、運転も出来るが、将来的に車の運転等が出来なくなった場合、公共交通を利用せざるを得ないと思う。しかし、現在利用者が少ない為にバスの廃止等を考えなければならないのなら、それにかわる交通機関を何かしら考えられませんか。例えば、タクシー利用券、ミニバス(ワゴン等)での対応。町の公共交通は弱者の為に、ますます高齢化する人達にとって必要だと思います。
14	女性	60代	富来地区	現在自分が運転出来る為、あまり考えた事なかったが実際運転出来なくなったら、若い者との同居もない為困る事が起こると思います。その時はバス代を値上しても、運行本数を減らしてでも存続して欲しいものです。
15	女性	60代	下甘田地区	今は、車も免許証もあるから良いけれど、10年後になったら返納したら交通の便は不便やと思っている。この先の事、考えたら不安です。
16	女性	60代	富来地区	○今は60歳代なので自分で車を運転し、移動できますが、もし年をとり、運転出来なくなった時のことを思うと、公共交通がなくなることが不安です。○大きなバスに数人しか乗っていないバスをみかけると、小さなバスにして、回数を増やしてほしいと思います。
17	女性	50代	西増穂地区	今は、まだまだ運転できるが…10年後20年後心配だ！！
18	女性	60代	西海地区	今は運転しているからいいけれど、運転出来なくなると公共交通を利用するしかないと思う。
19	女性	70代	富来地区	今現在車を運転しているが、免許証を返納したらバスを頼るしかないのでバスの運行を続けてほしいと思っています。
20	男性	70代	堀松地区	今現在は車の運転に支障はないが、10年後に免許返納になれば町のコミュニティバスの利用が不可欠であり、路線バスも利用しなければならないと思う。出来る限り町内のイベントには公共の交通を利用するよう、町民に周知徹底していけば良い。
21	男性	70代	志加浦地区	現在免許があるが4、5年後返納の時期来る。その為の希望をのべたので路線バスが何本走っているかわからない。
22	女性	60代	中甘田・甘田地区	今は車で移動しているが、高齢化が進むとコミュニティバスでの移動が必要な時が来ると思う。病院、買物といったルートで利用したいと思います。
23	女性	60代	土田地区	現在車を所有しているので、公共交通を利用する事を考えた事がない為、今は何がどう必要なのかわかりません。
24	女性	60代	西増穂地区	今は運転して買物できるが、この先高齢化が進むと不安である。
25	男性	50代	上熊野地区	コミュニティバスにはあのような大きなバスは不要である。高齢化社会のニーズに対応するために、病院、店舗、役場などのルートをもう一度、再検証し、ワゴン車(8人~10人乗り)の乗り合いとして、もう少し運行本数、運行時間を見直すことが必要。7,700万円の経費をもう少し有

				効に使ってほしい。私のような自家用車を利用する者からアンケートを取っても意味がない。交通弱者と言われる老人、一人暮らし世帯の意見をまとめて反映すべきである。漫然と税金を使わず、効率と削減を合わせて考えてほしい。
26	女性	50代	土田地区	今は車の運転ができるけれど、運転ができなくなったとき、心配です。コミュニティバスがあると、病院や買物にも行きやすくなると思います。
27	女性	70代	加茂地区	現在70代ですが、今後何年運転出来るか不安になる時があります。視力等の衰えて運転能力が弱まってきます。時々、昔のように公共交通を利用して自分の用事をしたいなあと思いますが、買物の荷物の量を考えると、つい自家用車を使ってしまいます。年をとったせいか、自分の地域の環境をゆったりした気持ちでバスに乗ってながめて里山・海のすばらしさを感じてみたいですね。
28	男性	70代	西海地区	相当の人達が七尾方面へ通院していると思う(自分含む)。今後高齢となり一人暮らしだと自家用車は無理。毎日でなくても週2回程、低料金で運行されればと思う。
29	女性	60代	富来地区	現時点では自由に自家用車で用を足して不自由さは覚えていませんが、いずれ来る老後を考えますと、不安を覚える事もあります。主人はつい前日、免許返納もしたところで私が運転出来なくなった時の事を考えると不安です。
30	男性	60代	高浜地区	この先、いつまで自分で車の運転ができるかわからない。今年、免許の更新をしたが、次回は自主返納も考えないではない。そうなったら、公共交通機関が頼りになってくる。なんとか存続してほしい。
31	男性	60代	富来地区	私自身は町外(主に金沢)へ出るのには自家用車を使用しています。しかしこの先免許証返納の時期は必ず来ます。金沢(医科大も含めて)への往復の便数に考慮があって然るべきではないでしょうか。又、車種については、8人乗りくらいのワゴンを多く使用して、諸経費は落とし、ドライバーは役場職員が交替で、何便かを引き受けるという方法もないでしょうか。
32	女性	50代	加茂地区	自分自身は今の所困らないが、家族で免許証を持っていない者がおり、現状バスを利用している為、平日出掛けたい時にバスが無くなると困る。学生が利用しやすい時間帯にした方が良いと思う。自分の子供達が利用したい時には時間が合わなかった。中学生以下は無料なのだから利用すれば良いが、結局送迎を家族がする為利用していないのでは…。免許を持っている者に意見を聞くより、バスを利用する可能性の高い学生や高齢者に意見を聞いた方がよいのではないのでしょうか?
33	男性	70代	堀松地区	車社会の時代、自由のきく車がある限り、時間制約のあるコミュニティバスよりも自由な車を使います。人間の勝手は怖いものですね…!!
34	女性	70代	中甘田・甘田地区	今は車で買物に出かけていますが、これから年を取り車を運転出来なくなった時に困る。なるべく家の近くに来てほしいと思います。
35	女性	70代	土田地区	今現在、自分で運転し自由に移動して居りますが、5年後又は10年後にはコミュニティバスを利用する事になると思います。今後ずっと運行される事を願う。
36	女性	60代	西浦地区	私は今は運転できますが、高齢になると家から目的地まで行ってくれるタクシーを利用すると思います(バスはバス停が遠いため)。バスを利用して欲しいなら、小さなバスで家から家へと回ってくれる方が利用しやすいし、将来的に助かります。
37	女性	70代	西増穂区	御苦労様です。今は自分で運転していますが出来なくなった時は、利用したいです。どうしたら良いか?自分も年、取って運転出来なくなったら、大変な事です。苦しい世の中ですね。本当に考えます。色々有りがとう。
38	男性	50代	堀松地区	バス(マイクロ)使用からワゴン車などの乗合タクシーのような、バスの型を変えては。利用者が少なくなっている中、廃止では困るので縮小しての運行を希望します。現在は50代で車の運転も出来るが将来的には、お世話になる時が来るかも。
39	男性	40代	堀松地区	今は自家用車を利用しているが、今後を思うと、あった方がいいと思う(知り合いのじい、ばあ、が利用しているので、なくなると困ると思う)。自家用車のため、バスetcの時刻、本数とか見る機会が少ない。(小さい子がいるため、ぐるり町内(バスの景色が楽しいらしい)を乗る事もあるが、時刻表が分かりづらい)
40	女性	60代	富来地区	自分で車に乗れる時はいいが、これから後、運転が出来なくなった時、利用するようになると思います。
41	男性	70代	富来地区	今は自分で車で行くが、この先運転が出来なくなったら利用するようになるかも?



42	女性	50代	高浜地区	お年寄りが利用する場合バス停まで遠かったり本数が少ないことで、利用出来ないと感じる。自分も、今は車での移動が可能ではあるが、運転が出来なくなった時、やはり公共交通があると助かる。また、学生の通学でも電車時間に間に合わないことが多い。運行時間帯の検討をお願いしたい。
43	男性	70代	福浦地区	今のところ自分で運転できるが、免許証を返納した後のことを考えると不安である。もっとバスの本数を増してほしい。せめて、午前2本、午後2本ぐらいにしてほしい。住民サービスとは、町の本来の仕事ではないだろうか。赤字であろうが、なかろうが、本来の仕事だ。町の職員に食べさせてもらっている訳ではない。いずれ、皆老人になるのだぞ！
44	女性	70代	高浜地区	私は現在自分で車を運転して買物や病院等に出かけているので困ることがない。今後運転免許証を返納した後、公共交通がなくなっていたら困ります。
45	女性	50代	土田地区	地域公共交通は、お年寄りにはとてもありがたいことだと思います。今は車で移動していますが、いずれは利用する事もあるかと思っています。
46	女性	50代	土田地区	自分は60代、70代はまだ自分で運転をして買物をすると思う。バスを利用する年齢は10代か80代？
47	女性	60代	高浜地区	まだ60代前半で、自分で運転しているのであまりピンときませんが、80代になって自分で運転出来なくなったら公共バスが必要だと思います。
48	女性	70代	熊野地区	現在は自分の車で外出できますが、運転出来なくなったら意見も違ってきます。
49	男性	50代	土田地区	自分の年齢だと20年後には免許証返納し、車運転ができなくなり、移動手段は公共交通のみが頼りになると考えています。確実に公共交通が必要です。少子化が進んでもスクールバスも継続必要、それと掛け合わせた総合的な運行ダイヤ・効率的車両選択、検討して下さい。
50	女性	40代	土田地区	今は自分で運転できるのでバスの利用はしないのですが、将来、運転出来なくなった時に移動手段が全くなけると、とても不便になると思います。ですので、少しでも存続をお願いします。
51	男性	50代	中甘田・甘田地区	今は自分で運転しているが、免許を返納した時に、バスがなくなっていると困ると思う。親が病院（羽咋や医科大等）へ行く時に、帰りのバスの時間がなくて困ると言っているので可能なかぎり、車で一緒に行っている。もっと本数があって時間が合えば利用するのと思う。誰も乗っていないバスをみると、もったいないと思うが廃止されるのも困るだろうと思うから、行政に努力してもらいたい。
52	女性	60代	下甘田地区	今はまだ自分で運転しているが、近い将来免許返納した後、買物・通院などのための便利な公共交通はなくならないでほしい。
53	女性	70代	西増穂地区	今は自分で運転出来るけれども、免許証を返納するとバスを利用する。ですが、うまくバスの時間を組んでほしいです。
54	女性	60代	西浦地区	今は自家用車で町まで出かけるが、だんだん年がいくと、バス利用になるのではないかと考えています。そんな時はバスを利用したいです。
55	女性	70代	福浦地区	現在のところ、自分で自分の車で移動出来るので深く考えていません。
56	女性	60代	加茂地区	現在自分で運転しているが、不安になってきたのでバスを利用したいと思っている。ただ、バス停が遠く荷物を持って歩かれないので、利用出来ない。もうすこしその身になって考えてほしい。道が狭かったり、危なかったりしたら車を小さくしたり、危険な所は直したり、努力してほしい。
57	女性	50代	稗造地区	私はまだ50代で車の免許も保有し運転をしています。今後運転出来なくなった時に、公共交通がなくなるというのはとても不安です。今現在、個人が営業している（例一なでしこ志賀）介護・移動サービスを、充実させていただければ、今後の不安も少しはなくなると思います。
58	女性	60代	中甘田・甘田地区	現在は運転していますが、70代や80代になった時には、公共交通は重要な移動手段となると思います。現状継続でも良いので継続を希望します。
59	女性	50代	熊野地区	志賀地域と富来地域それぞれの運行でなく、富来から志賀へ、志賀から富来へ行き来できるようなコースもあればよいと思います。現在は自分で車を運転し外出できるが、10年後、20年後、車が運転できなくなった時、公共交通が無くなってしまうと困る。何とか維持してほしい。
60	男性	80代以上	西海地区	①小生も高齢のため、運転不能になる日は遠くはないでしょう。となると例え親子で乗せてくれる人が居ても移動は公共のバス等を利用することがベストと思う。コミュニティバスの増便を考えて欲しい。高齢者の利用（病院通い）が多く、帰りの待ち時間が長いとか不満もあるようなので、当該者のご意見をよくききとり善処をお願い致します。②金沢、七尾のバス便（特に七尾便）が不便であるようですが、のと空港の乗合

				いバス（タクシー）のようなことは考えられないでしょうか。
61	女性	60代	西海地区	利用していないので意見出来ませんが、免許返納後は周りの人も高齢化して、送ってくれる人もおらず、大変な目に遭うと思っています。
62	女性	60代	高浜地区	免許返納について考えています（何歳頃について）。公共バス利用など考えています。慣れるまで大変でしょうが今のところ、医者通いもないし身が元気ですので利用する事はありませんが、近くの医院になるべく通うようにしています。
63	女性	50代	志加浦地区	毎日のように自分で運転して、出かけています。休みの日とかもです。でも、小さい孫がいるので、（3人）休みの日など（土、日）そのうち、利用してみたいと思う。小さい子供達は、バスとか興味があると思うので。私達も、学生以来長い間バスに乗っていないので。そのうちに。
64	女性	40代	上熊野地区	車があるので普段は使用しないが、子供が中・高校生になると、通学の便が悪くなるのでは…と心配です。と考えると、初めから自家用車で送迎しておく方が、よいのかなと思い、バス利用から離れてしまいます。
65	女性	50代	西浦地区	今は車もあり、運転もできるので不自由はないのですが、高齢になった時に利用できるバスが無いと不安を感じます。何とか維持していければ良いと思います。
66	女性	50代	稗造地区	今の時点では困らないが、自分が運転できなくなった時を考えるととても困ると思う。勝手だとは思いますが、細々とでも継続して欲しい。
67	女性	70代	下甘田地区	現在免許証を持っていますが、今後返納時には公共交通は必要です。
68	女性	60代	下甘田地区	今、自分は60代であり、どこへ行くにも自家用車を運転して行っていますが、70代、80代になって車を自分で運転できなくなった時、公共交通を利用することになると思います。その時を考えると、公共交通は在続してほしいです。（利用人数を考えると）ワゴン車くらいで十分であるようにも思います。経費削減にはならないでしょうか。
69	女性	40代	志加浦地区	利用者が減少しているが、維持してもらえるようにしてもらいたい。移動手段がなくなると困る人がいると思うから。今は車を運転していて、バスを利用する事がないが、将来はどうなるかわからないから。
70	男性	70代	志加浦地区	今現在はマイカーを利用していますが、近々免許証返納せねばならない状況になります（視力減退）。その場合コミュニティバス（買物など）& 路線バス（羽咋病院通院）を利用せねば移動の方法がありません。バスが無くなる様なことがあれば非常に困ります。追記：ロイヤルシティ内のバス停もっと増して欲しい。
71	女性	20代	土田地区	今の時点では自分が利用することはほとんどないものですが、将来運転が難しくなった時に必ず必要になるものなので、できれば維持していただきたいと思っています。
72	男性	60代	下甘田地区	今の所自分で運転可能だが、出来なくなった時の不安はとても大きい。（バス停が遠い）
73	男性	50代	富来地区	御世話になっております。このアンケートを頂きまして、改めて町営のコミュニティバスの運営の難しさを知りました。私も現在は自己所有車にて目的地まで行けますが、いずれはコミュニティバスの御世話になる事と思います。町民一人一人がコミュニティバスへの意識を持って、一本でも利用して下さる方が増えます事を願っております。
74	女性	60代	福浦地区	今はまだ良いが、免許証を返納した後が心配だ。
75	女性	70代	西浦地区	もう何年かして運転出来なくなったら、バスを利用すると思います。
76	男性	50代	東増穂地区	今はまだ自分で運転ができるので困っていませんが、この先10年後、20年後を考えた時に、路線バス、コミュニティバスがなくなっていることを想像すると、はたして生活していけるのか、かなり不安です。それを思うと高齢者等は、自分で運転できずバスだけが移動手段の志賀町在住の方にとっては、死活問題だと思います。なんとか維持できるようにお願いします。
77	-	60代	志加浦地区	今は利用していないが、運転出来なくなった時には困る。旧富来町の様にスーパーの無料バスが出来たら、それもいいのではと思う。

### 3. 運転ができなくなったら利用する（意見数 42）

	性別	年齢	居住地区	自由意見
1	女性	50代	堀松地区	まだ、公共交通を利用したことはありませんが、自分ももう少し歳をとり、自動車免許証を返納した場合、公共交通がとても必要だと思います。
2	男性	50代	堀松地区	これから歳をとり車の免許証を返納してしまうと、公共交通がとても大切だと思います。

3	女性	70代	土田地区	私は未だ車も免許もあるが、80歳近くになっても生きていれば、バスに乗らざるを得ないと思うので、1日で少なくとも2往復はあってほしい。
4	女性	60代	富来地区	今、自分としては車が運転出来るのであまり考えた事はなかったのですが、年がいて運転も心配になると、やはり、公共交通が必要になると思います。それと、お客様が、買物に出てきやすいように、必要だと思えます。
5	女性	70代	富来地区	免許証の返納時期を思うと、公共交通にたよらなければ動けない不便さがあり心配しております。
6	女性	60代	富来地区	今の所、自家用車で仕事に通っていますが、年をとって運転が出来なくなったら町営のバスを利用させてもらおうつもりでいますので、ぜひ、運行してほしいと思っています。
7	女性	70代	加茂地区	高齢者が多くなり免許証の返納した後公共交通に頼るより他ないと思います。地区単位でバスの回数券を購入して利用したいと思います。今は自家用で用事を済ましていますが、後わずかだと思えます。
8	女性	60代	西海地区	今は車も保有、運転も出来るが、将来的に車の運転等が出来なくなった場合、公共交通を利用せざるを得ないと思う。しかし、現在利用者が少ない為にバスの廃止等を考えなければならないのなら、それにかわる交通機関を何かしら考えられないでしょうか。例えば、タクシー利用券、ミニバス（ワゴン等）での対応。町の公共交通は弱者の為に、ますます高齢化する人達にとって必要だと思えます。
9	女性	60代	西海地区	今は運転しているからいいけれど、運転出来なくなると公共交通を利用するしかないと思う。
10	男性	70代	富来地区	今現在車を運転しているが、免許証を返納したらバスを頼るしかないのでバスの運行を続けてほしいと思っています。
11	男性	70代	堀松地区	今現在は車の運転に支障はないが、10年後に免許返納になれば町のコミュニティバスの利用が不可欠であり、路線バスも利用しなければならないと思う。出来る限り町内のイベントには公共の交通を利用するよう、町民に周知徹底していけば良い。
12	男性	60代	高浜地区	この先、いつまで自分で車の運転ができるかわからない。今年、免許の更新をしたが、次回は自主返納も考えないではない。そうになったら、公共交通機関が頼りになってくる。なんとか存続して欲しい。
13	女性	40代	加茂地区	車を運転できるあいだは公共交通は使いませんが、免許を返納してからなら利用しないと買い物にも行きにくいと考えています。利用者が少ないからと無くなると、将来困るのは地域の自分たちだと思っています。
14	女性	70代	中甘田・甘田地区	今は車で買物に出かけていますが、これから年を取り車を運転出来なくなった時に困る。なるべく家の近くにきてほしいと思えます。
15	女性	70代	土田地区	今現在、自分で運転し自由に移動して居りますが、5年後又は10年後にはコミュニティバスを利用する事になると思えます。今後もずっと運行される事を願う。
16	女性	70代	西増穂地区	御苦労様です。今は自分で運転していますが、出来なくなった時は利用したいです。どうしたら良いか？自分も年を取って運転出来なくなったら、大変な事です。苦しい世の中ですね。本当に考えます。色々有りがとう。
17	女性	60代	富来地区	自分で車に乗れる時はいいが、これから後、運転が出来なくなった時、利用するようになると思えます。
18	女性	60代	稗造地区	自分が運転できなくなったら公共交通を利用したいです。
19	女性	50代	高浜地区	お年寄りが利用する場合バス停まで遠かったり本数が少ないことで、利用出来ないと感じる。自分も、今は車での移動が可能ではあるが、運転が出来なくなった時、やはり公共交通があると助かる。また、学生の通学でも、電車時間に間に合わないことが多い。運行時間帯の検討をお願いしたい。
20	女性	70代	高浜地区	私は現在自分で車を運転して買物や病院等に出かけているので困ることがない。今後運転免許証を返納した後、公共交通がなくなっていたら困ります。
21	女性	50代	土田地区	地域公共交通は、お年寄りにはとてもありがたいことだと思えます。今は車で移動していますが、いずれは利用する事もあるかと思えます。
22	女性	60代	稗造地区	近い時期に免許証返納になるかも。事故をおこさない内に。その時は絶対バス利用が必要になる。用事がスムーズにできるよう何本か運行してもらえれば良いと思えます。
23	女性	60代	高浜地区	まだ60代前半で、自分で運転しているのであまりピンときませんが、80代になって自分で運転出来なくなったら公共バスが必要だと思えます。

24	男性	50代	土田地区	自分の年齢だと20年後には免許証返納し、車運転ができなくなり、移動手段は公共交通のみが頼りになると考えています。確実に公共交通が必要です。少子化が進んでもスクールバスも継続必要、それと掛け合わせた総合的な運行ダイヤ・効率的車両選択、検討して下さい。
25	女性	40代	土田地区	今は自分で運転できるのでバスの利用はしないのですが、将来、運転出来なくなった時に移動手段が全くなると、とても不便になると思います。ですので、少しでも存続をお願いします。
26	男性	50代	中甘田・甘田地区	今は自分で運転しているが、免許を返納した時に、バスがなくなっていると困ると思う。親が病院（羽咋や医科大等）へ行く時に、帰りのバスの時間がなくて困ると言っているので可能なかぎり、車で一緒に行っている。もっと本数があって時間が合えば利用するのにと思う。誰も乗っていないバスをみると、もったいないと思うが廃止されるのも困るだろうと思うから、行政に努力してもらいたい。
27	女性	60代	下甘田地区	今はまだ自分で運転しているが、近い将来免許返納した後、買物・通院などのための便利な公共交通はなくならないでほしい。
28	女性	70代	西増穂地区	今は自分で運転出来るけれども、免許証を返納するとバスを利用する。ですが、うまくバスの時間を組んでほしいです。
29	女性	80代以上	西増穂地区	私は歳80歳（女）です。運転免許の返納は目前です。家族が平日不在（勤め）なので、一番不安なのは病院通いです。地域バスはとても大切な足です。回数を減らすことがないようにお願いします
30	女性	60代	西浦地区	今は自家用車で町まで出かけるが、だんだん年がいくと、バス利用になるのではないかと考えています。そんな時はバスを利用したいです。
31	女性	60代	中甘田・甘田地区	現在は運転していますが、70代や80代になった時には、公共交通は重要な移動手段となると思います。現状維持でも良いので継続を希望します。
32	女性	50代	熊野地区	志賀地域と富来地域それぞれの運行でなく、富来から志賀へ、志賀から富来へ行き来できるようなコースもあればよいと思います。現在は自分で車を運転し外出できるが、10年後、20年後車が運転できなくなった時、公共交通が無くなってしまうと困る。何とか維持してほしい。
33	男性	80代以上	西海地区	①小生も高齢のため運転不能になる日は遠くはないでしょう。となると例え親子で乗せてくれる人が居ても移動は公共のバス等を利用することがベストと思う。コミュニティバスの増便を考えて欲しい。高齢者の利用（病院通い）が多く、帰りの待ち時間が長いとか不満もあるようなので、当該者のご意見をよくききとり善処をお願い致します。②金沢、七尾のバス便（特に七尾便）が不便であるようですが、のと空港の乗合いバス（タクシー）のようなことは考えられないでしょうか。
34	女性	60代	高浜地区	免許返納について考えています（何歳頃について）。公共バス利用など考えています。慣れるまで大変でしょうが今のところ、医者通いもないし身が元気ですので利用する事はありませんが近くの医院になるべく通うようにしています。
35	女性	50代	稗造地区	今の時点では困らないが、自分が運転できなくなった時を考えるととても困ると思う。勝手だとは思いますが、細々とでも継続して欲しい。
36	女性	70代	下甘田地区	現在免許証を持っていますが、今後返納時には公共交通は必要です。
37	女性	60代	下甘田地区	今、自分は60代であり、どこへ行くにも自家用車を運転して行っていますが、70代、80代になって車を自分で運転できなくなった時、公共交通を利用することになると思います。その時を考えると、公共交通は存続してほしいです。（利用人数を考えると）ワゴン車くらいで十分であるようにも思います。経費削減にはならないでしょうか。
38	男性	70代	志加浦地区	今現在はマイカーを利用していますが、近々免許証返納せねばならない状況になります（視力減退）。その場合コミュニティバス（買物など）& 路線バス（羽咋病院通院）を利用せねば移動の方法がありません。バスが無くなる様なことがあれば非常に困ります。追記：ロイヤルシティ内のバス停もっと増して欲しい。
39	女性	20代	土田地区	今の時点では自分が利用することはほとんどないものですが、将来運転が難しくなった時に必ず必要になるものなので、できれば維持していただきたいと思います。
40	男性	50代	富来地区	御世話になっております。このアンケートを頂きまして、改めて町営のコミュニティバスの運営の難しさを知りました。私も現在は自己所有車にて目的地まで行けますが、いずれはコミュニティバスの御世話になる事と思います。町民一人一人がコミュニティバスへの意識を持って、一本でも利用して下さる方が増えます事を願っております。
41	女性	70代	西浦地区	もう何年かして運転出来なくなったら、バスを利用すると思います。

42	女性	70代	土田地区	数年先には、運転も出来なくなったその時はコミュニティバスを利用と安易に思っていたが、維持費のことを思うと困った！！
----	----	-----	------	---

#### 4. 生活の足が無くなることが不安（意見数 36）

	性別	年齢	居住地区	自由意見
1	女性	20代	土田地区	今は車があり何とか生活できているが、祖母は運転できず病院へ行くのにも足がなく、すぐ行けずに困っている。また、自分の子供の世代になると、さらに不便になるのかと思うと、とても生活しにくく引越す人も増え、さらに住みにくくなると思う。町民が困らないように対策をお願いしたいです。
2	女性	70代	西浦地区	年齢がいつているので、将来がとても不安、免許の返納も当然出てくると思う。その時の買物や、医者通いの不便を心配している。
3	男性	70代	高浜地区	地区によって外出の曜日を決めて5～6人が乗られるワゴン車など利用したらよいのではないのでしょうか。この先病院など通うのに心配です。
4	女性	70代	富来地区	免許証の返納時期を思うと、公共交通にたよらなければ動けない不便さがあり心配しております。
5	男性	60代	富来地区	今は自分で運転しているが、免許返納後に足がなくなる事が心配。(バスがなくなると…)
6	女性	60代	西増穂地区	自分で運転、移動出来る間は、少しでも長く続けたいと思っていますが、運転出来なくなったら、どこへも行けないと心配です。高齢者が多いと思いますので、ディサービスの送迎を兼ねて行なうとか…Aコープのバスは、いっぱい活用されています。参考になりませんか？
7	女性	70代	西海地区	将来免許証を返納する事を考えると不安です。地区単位で利用できるサービスが有るといいかな。
8	女性	70代	堀松地区	免許証を返還する頃は、足腰やその他の能力が落ちてはたしてバス停まで歩いて行けるのか。まして雨や雪の続く日の利用…と考えると、公共交通を使わしていただくのか、今は考えつかないです。
9	女性	60代	富来地区	現在自分が運転出来る為、あまり考えた事なかったが実際運転出来なくなったら、若い者との同居もない為困る事が起こると思います。その時はバス代を値上しても、運行本数を減らしてでも存続していてもらいたいものです。
10	男性	80代以上	下甘田地区	免許を返したいが、足がなくなるので返せない。バスの便も少ないのでなおさら返せない。
11	女性	60代	下甘田地区	今は、車も免許証もあるから良いけれど、10年後になったら返納したら交通の便は不便やと思っている。この先の事、考えたら不安です。
12	女性	60代	富来地区	○今は60歳代なので自分で車を運転し、移動できますが、もし年をとり、運転出来なくなった時のことを思うと、公共交通がなくなることが不安です。○大きなバスに数人しか乗っていないバスをみかけると、小さなバスにして、回数を増やしてほしいと思います。
13	女性	50代	西増穂地区	今は、まだまだ運転できるが…10年後20年後心配だ！！
14	女性	60代	西増穂地区	今は運転して買物できるが、この先高齢化が進むと不安である。
15	女性	20代	加茂地区	お年寄り、運転免許がない人はバスがないと困るが、車を運転できる人は利用しないと思う。お年寄りの車の事故が多く早めの免許返納を求めるなら、公共交通が便利でないとだめだと思う。1日の本数が少なく、行きたい時間に行きたい場所にいけないとやっぱり車が必要になるから。自分も老後が心配。老後、車の運転もできず、バスなどもなかったら今の場所には住めないだろう。
16	女性	70代	加茂地区	現在70代ですが、今後何年運転出来るか不安になる時があります。視力等の衰えで運転能力が弱まってきます。時々、昔のように公共交通を利用して自分の用事をしたいなあと思いますが、買物の荷物の量を考えると、つい自家用車を使ってしまいます。年をとったせいか、自分の地域の環境をゆったりした気持ちでバスに乗ってながめて里山・海のすばらしさを感じてみたいです。
17	女性	60代	富来地区	現時点では自由に自家用車で用を足して不自由さは覚えていませんが、いずれ来る老後を考えますと、不安を覚える事もあります。主人はつい前日、免許返納もしたところで私が運転出来なくなった時の事を考えると不安です。
18	女性	60代	富来地区	今の所コミュニティバスが動いているので安心しています。でもこれ以上少なくなると心配です。
19	女性	70代	中甘田・甘田地区	今は車で買物に出かけていますが、これから年を取り車を運転出来なくなった時に困る。なるべく家の近くに来てほしいと思います。

20	男性	70代	富来地区	夫婦共70代なので免許返納した時期が今から思いどうしたらと考えています。町内であれば電動の車でも買うしか方法はなさそうです。
21	女性	70代	西浦地区	私事ですが、送迎してくれる人が年配等で先が心配。
22	男性	70代	福浦地区	今のところ自分で運転できるが、免許証を返納した後のことを考えると不安である。もっとバスの本数を増してほしい。せめて、午前2本、午後2本ぐらいにしてほしい。住民サービスとは、町の本来の仕事ではないだろうか。赤字であろうが、なかろうが、本来の仕事だ。町の職員に食べさせてもらっている訳ではない。いずれ、皆老人になるのだぞ！
23	女性	50代	富来地区	今は、町人口で50代からの人口が多いかも知れず、わたしも今は、良いですが、5年先どういくなるかわからない現状が町全体で考えられ、交通手段のないことが、これから先、とても心配です。何か良い対策を願いたいものです。もっともこの先、困る方が増えると思います。
24	女性	40代	土田地区	今は自分で運転できるのでバスの利用はしないのですが、将来、運転出来なくなった時に移動手段が全くなると、とても不便になると思います。ですので、少しでも存続をお願いします。
25	男性	80代以上	東増穂地区	現在はまだ不自由がないが、でも将来が心配。
26	女性	40代	高浜地区	車を持っている人はバスは利用しないと思う。しかし、自分が年をとり、運転に不安になった時でも公共交通がないと、不便で車を手放せず、危ない運転をする可能性が高いのに自分で運転することになるのか…と思うと怖い。70歳や80歳になった時、免許を返納し車を持たなくても生活に不便のないような仕組みをつくってほしい。
27	女性	60代	志加浦地区	今のところ車が乗れるので不自由ないのですが、年をとればわからないのでちょっと不安もあります。
28	女性	80代以上	西増穂地区	私は歳80歳(女)です。運転免許の返納は目前です。家族が平日不在(勤め)なので、一番不安なのは病院通いです。地域バスはとても大切な足です。回数を減らすことがないようにお願いします
29	女性	50代	稗造地区	私はまだ50代で車の免許も保有し運転をしていますが、今後運転出来なくなった時に、公共交通がなくなるというのはとても不安です。今現在、個人が営業している(例一なでしこ志賀)介護・移動サービスを、充実させていただければ、今後の不安も少しはなくなると思います。
30	女性	60代	西海地区	利用していないので意見出来ませんが、免許返納後は周りの人も高齢化して送ってくれる人もおらず、大変な目に遭うと思っています。
31	女性	50代	西浦地区	今は車もあり、運転もできるので不自由はないのですが、高齢になった時に利用できるバスが無いと不安を感じます。何とか維持していければ良いと思います。
32	女性	70代	西増穂地区	無理な事とは思いますが、時間的にバスの運行を多くしてほしいです。免許も、多分もう無理だと思います。と言っても20年程自動車を運転していましたので何か心細いです。どうか少しでも安心出来る様お願いします。
33	男性	60代	下甘田地区	今の所、自分で運転可能だが出来なくなった時の不安はとても大きい。(バス停が遠い)
34	女性	60代	福浦地区	今はまだ良いが、免許証を返納した後が心配だ。
35	男性	50代	東増穂地区	今はまだ自分で運転ができるので困っていませんが、この先10年後、20年後を考えた時に、路線バス、コミュニティバスがなくなっていることを想像すると、はたして生活していけるのか、かなり不安です。それを思うと高齢者等で自分で運転できずバスだけが移動手段の志賀町在住の方にとっては、死活問題だと思います。なんとか維持できるようにお願いします。
36	-	60代	志加浦地区	今は利用していないが、運転出来なくなった時には困る。旧富来町の様にスーパーの無料バスが出来たら、それもいいのではと思う。

### (3) より良い公共交通にするために

#### 1. 増便してほしい、また、減便しないでほしい (意見数 32)

	性別	年齢	居住地区	自由意見
1	女性	60代	西海地区	バスを小さくして便数を増やしてほしい。今後お年寄りや病院に通うことが多くなるために便数を増やさないとバス停などで待ち時間が長くなる。
2	女性	70代	土田地区	私は未だ車も免許もあるが、80歳近くになっても生きていけば、バスに乗らざるを得ないと思うので、1日で少なくとも2往復はあってほ

				しい。
3	女性	70代	富来地区	本数が少ないから行きは乗っても、帰りの便が遅いために迎えに来てもらったりするから、乗る人は減るのだと思います。
4	男性	50代	中甘田・甘田地区	○マイクロバスでは無くワンボックスカーで運行（地区のシルバー人材を活用）。○運行本数を多くする。○自宅まで送迎する。
5	男性	50代	志加浦地区	高浜地区以外の高齢者、免許証のない人にしてみれば、買い物、医療機関等への移動が大変で、公共バス等がなかったら、家に引きこもりがちになる。利用者が少なくても、公共の物を減らしたりするのはどうかと思う。バス等を小型化し、本数を増やすとかすればどうか。
6	女性	40代	堀松地区	一人暮らしで高齢の父が、一度だけバスに乗ってロッキーへ買い物に行きましたが、帰りには「迎えに来て欲しい」と仕事中に呼び出されました。時刻表を初めて見て納得しました。戻りのバスが2時間後で、買った荷物を持ってロッキーからシ・オンまでが遠いこと。また横切る信号を渡れば大回りになること。近所のお年寄りも、乗り合わせて買い物に行っています。意見として①「ロッキー」も経由地に入れる。②AM3本、PM3本に本数を増やす。お年寄りが一番行きたい所は「普段の買い物・農協・医者」がメインだと思います。③なないろバスの定期券の発行。④関係ないけど、シオン～ロッキー間に信号をつけて欲しいです。車も人も危ないです。
7	男性	80代以上	下甘田地区	免許を返したいが、足がなくなるので返せない。バスの便も少ないのでなおさら返せない。
8	女性	60代	富来地区	○今は60歳代なので自分で車を運転し、移動できますが、もし年をとり、運転出来なくなった時のことを思うと、公共交通がなくなることが不安です。○大きなバスに数人しか乗っていないバスをみかけると、小さなバスにして、回数を増やしてほしいと思います。
9	女性	40代	堀松地区	富来病院などのお年寄りの利用の多い所には、バスの本数を増やしてもよいのでは？無駄なく、より効率よくする為に病院の利用頻度の多い方にアンケート実施。私も、免許を返納して、車を乗らなくなった老人になった頃にバスがないと不便だと思うので、バスの存続はお願いしたい。
10	女性	10代	下甘田地区	能登部行きバスの本数を朝、もう一本増やしてほしい。昼の本数も夜の本数も能登部から高浜行きの時間をもっともっとたくさん増やしてほしい。運転手の運転が荒い。危ないです。
11	男性	80代以上		公共交通バスの運行回数が少ない。
12	女性	60代	西浦地区	安くして本数を増やす。
13	女性	70代	西浦地区	コミュニティバスの料金、今の倍（200円）でも、もっと回数を増やした方がよい。私だけではなく皆さんそんな意見があります。
14	女性	60代	西海地区	時々金沢へ行く事があり北鉄バスを使用、その乗りつぎにコミュニティバスとか利用出来れば良いのですが。あとコミュニティバスは冬使用しましたが本数が少ないと感じました。
15	男性	70代	上熊野地区	小型でもっと本数を増やすといいと思います。
16	女性	50代	高浜地区	お年寄りが利用する場合、バス停まで遠かったり本数が少ないことで、利用出来ないと感じる。自分も、今は車での移動が可能ではあるが、運転が出来なくなった時、やはり公共交通があると助かる。また、学生の通学でも電車時間に間に合わないことが多い。運行時間帯の検討をお願いしたい。
17	男性	70代	福浦地区	今のところ自分で運転できるが、免許証を返納した後のことを考えると不安である。もっとバスの本数を増してほしい。せめて、午前2本、午後2本ぐらいにしてほしい。住民サービスとは、町の本来の仕事ではないだろうか。赤字であろうが、なかろうが、本来の仕事だ。町の職員に食べさせてもらっている訳ではない。いずれ、皆老人になるのだぞ！
18	女性	30代	加茂地区	大型バスをやめて、小型バスに変え利用料金を安くする。又は本数を増やす。小型バスでも利用数が少ないなら、ミニバンなどでもいいのでは？コストを下げた料金と時間にまわした方がいいと思います。
19	女性	70代	高浜地区	加茂下甘田から、志加浦地区や土田地区の乗り継ぎがむずかしく、行っても帰ってこられなくなる。運行時間に合わせると、行ける場所が限られたり、待ち時間が長すぎたりする。何のためのコミュニティバスなのか。乗りたくても思った時間にバスがないから乗れない。利用者の減少は、運行時間を変えたり本数を減らしたからです。
20	女性	40代	東増穂地区	子供が通学に公共交通を利用していますが、土日祝日の朝の早い時間のものがなく、不便に思います。帰りの時間も待ち時間が1時間はざらで結局だれかが迎えに行ったりしています。もっと本数があればと思いま

				すが、利用者が少ないと無理なのでしょうね。
21	男性	50代	中甘田・甘田地区	今は自分で運転しているが、免許を返納した時に、バスがなくなっていると困ると思う。親が病院（羽咋や医科大等）へ行く時に、帰りのバスの時間がなくて困ると言っているのが可能なかぎり、車で一緒に行っている。もっと本数があつて時間が合えば利用するのにと思う。誰も乗ってないバスをみると、もったいないと思うが廃止されるのも困るだろうと思うから、行政に努力してもらいたい。
22	女性	80代以上	西増穂地区	私は歳80歳（女）です。運転免許の返納は目前です。家族が平日不在（勤め）なので、一番不安なのは病院通いです。地域バスはとても大切な足です。回数を減らすことがないようにお願いします。
23	男性	40代	富来地区	町外へ行っているのに月に1、2日帰省、来郷に利用しております。バスの本数が減ると、本当に困ります。何とか今まで通りバスを走らせて下さい。お願いします。
24	男性	80代以上	西海地区	①小生も高齢のため運転不能になる日は遠くないでしょう。となると例え親子で乗せてくれる人が居ても移動は公共のバス等を利用することがベストと思う。コミュニティバスの増便を考えて欲しい。高齢者の利用（病院通い）が多く、帰りの待ち時間が長いとか不満もあるようなので当該者のご意見をよくききとり善処をお願い致します。②金沢、七尾のバス便（特に七尾便）が不便であるようですが、のと空港の乗合いバス（タクシー）のようなことは考えられないでしょうか。
25	男性	10代	高浜地区	本数を幅広く増やす。学校の帰宅時間に合わせた本数がほしい。夜遅い時間にほしい！！
26	女性	10代	志加浦地区	利用が少ないからと言って本数が減るのも困る。目的地に、乗り継ぎなどがあり、時間がかかり不便。時間帯や本数がとにかく少ない。
27	女性	30代	土田地区	運行本数を増やし、通学や通勤の時間帯に多く設定する。
28	男性	70代	加茂地区	午前と午後1往復ずつの便があればありがたいと思います
29	女性	60代	富来地区	マイカーなので良く分かりませんが知人の話を聞くとあまり本数がなく不便だと話しています。
30	女性	70代	西増穂地区	無理な事とは思いますが、時間的にバスの運行を多くしてほしいです。免許も、多分もう無理だと思います。と言っても20年程自動車を運転していましたので何か心細いです。どうか少しでも安心出来る様お願いします。
31	女性	60代	上熊野地区	将来利用する可能性があるため、運行場所はマーケット、病院などの本数を増して下さい。身体の都合の悪い人など介助をしてもらえると安心できます。
32	男性	40代	志加浦地区	車を保有している町民が多い中、不便なコミバスを利用することはない。目的地までの移動時間が長く、本数も少ないため、結果として車移動がメインとなる 全体として少数へ移動手段のない人のための志賀町のコミバスに、移動手段のある多数の人にコミバスを利用してもらうことは難しいと思う。

## 2. デマンド交通の導入（意見数 32）

	性別	年齢	居住地区	自由意見
1	男性	60代	堀松地区	事前に利用者の使用日時を集約し、それを踏まえた運行を（オンデマンド）。集約には担当者の創意工夫とICTを効果的に利用し、これらを実施する上での家族等への支援が必要。また、人口の一部地区等への移動等も検討しなければならないのではと思う。
2	女性	60代	熊野地区	乗客が一人も乗っていないコミュニティバスが走っているのを見ると、かなしくなってしまう。とても無駄なことだと思っています。例えば500円でも600円でもいいから、必要な時に利用できる乗り合いタクシーのようなものがあればいいです。
3	男性	50代	西増穂地区	①バスを廃止して、乗合タクシーで利便性を向上させる。また、タクシー運賃に補助金を出す。②白タクを認める。その利用にも補助金を出す。③「空気を運ぶバス」に財政支援を行わずに、町民が利用した事に対して税金を入れるべきだと思います。
4	女性	60代	志加浦地区	乗りあいタクシーにして利用者の目的地になるべく近い所で乗り降りしたい。
5	男性	60代	志加浦地区	利用の少ない運行路線のバスをワゴン車にして、乗り合いタクシー的なサービスをしたら良い。病院や買物など場所を決めて、運行する。



6	男性	30代	西浦地区	まず無料にする。また人が乗らないのに運行するのも、もったいないので、前日に予約を入れるとか、曜日によって、その地区の運行の有無、時間を変えてもいいと思う。とにかく、いろいろ試すべきだ！
7	女性	60代	富来地区	利用したことがないので、どれくらいの乗車率があるのか知りませんが、人数に応じた車両(定員数)になっているのでしょうか。もし少数しかいないのなら車両の小型化を考える。あるいは、タクシーの様に利用できる運行方法を考えてよいのでは…？タクシー程の利便性までは望めなくても、必要な時に利用できる小回りのきいた運用があればよいと思います。または、利用頻度に応じた費用補助があるとか。
8	女性	20代	加茂地区	タクシー形のバスにすればどうですか？曜日ごとに変更する。午前は、志加浦線のみとか午後は土田線のみ、土・日はいらぬ。○5人乗りになれば良い。○200円にしてバス停を減らす。
9	男性	60代	中甘田・甘田地区	現在はまだバスに乗る人もいますが、これから少子化、高齢化になり利用者も少なくなる。又、送迎してくれる間は良いが、いなくなると利用しなくてはならない。その時はバスを小型化し、予約制にして利用する日を前もって連絡して買い物、病院などは利用できるようにもっと工夫したらよいと思う。(運賃なども)
10	女性	50代	西海地区	乗り合いタクシーのようなものも検討すべきかもしれない。
11	男性	30代	下甘田地区	○志賀町において公共交通を利用する人は、高齢者か、子ども(学生)です。それは、利用したい時間にバスやそれにかわる交通機関がないからです。交通網をはりめぐらす予算もないし、利用する人も少ないので、それは無駄です。○現在のバスの利用状況がよくわからないのですが、たとえばスマホから、利用したいという書き込みまたは電話をして、格安で利用できる小型バスまたはタクシーがあれば、利用者は増えると思います。○個人の利用は、現在タクシー会社におまかせして、複数人が、のりあわせで病院へ行きたい、町の施設に行きたいという要望やニーズに応じていくとよいと思います。
12	男性	50代	堀松地区	バス(マイクロ)使用からワゴン車などの乗合タクシーのような、バスの型を変えては、利用者が少なくなっている中、廃止では困るので縮小しての運行を希望します。現在は50代で車の運転も出来るが将来的には、お世話になる時が来るかも。
13	男性	50代	加茂地区	電話やネット等で前日予約制にすると良い。(コミュニティバス)
14	女性	60代	堀松地区	乗り合いタクシーなど時間や場所を決めて利用しては。
15	男性	60代	高浜地区	不便だから使わない。便利にする…特に交通手段を持たない高齢者の利便性の高いように、病院・スーパー等へのデマンド形式(タクシー並でなく時間と頻度を決めた形式で)の運行にする。当然今のバスでなくワンボックスカーで運行台数は増やす。
16	男性	60代	富来地区	路線バスを廃止し、コミュニティバスやデマンドタクシーにきりかえる。
17	女性	50代	志加浦地区	コミュニティバスの運行委託費にかかる分、タクシー利用券等を安く役場窓口で販売し、また相乗りできるタクシーにする。2種免許も役場で取得できる人材を見つけていく。コミュニティバスのバス停は家に近いところもあるので、路線バスもそちらに停車できるようルートの変更を合わせて考えるとよいと思う
18	男性	60代	-	将来、送迎してもらえない家族等がいなくなる家庭も多くなり、公共交通がなくなれば大変な事になると思う。高齢者は北鉄バスのバス停までの足すら、大変だと思う。予約制にして少しでも最寄りの所まで廻れるようにすればどうだろうか。
19	女性	40代	高浜地区	(乗り合いの)予約制のジャンボタクシーで、500円位で乗れるようにできればどうでしょうか。無料のコミュニティバスは運行にお金がかかりますし、大きな病院に行く時は大抵月1回とか予約の人が多いいと思います。買い物に毎日バスを利用される方は少ないと思いますし、全く公共機関がなくなるのも不便な方がいらっしやると思いますので、バスは縮小し、便利なものにしていけばいいと思います。
20	女性	60代	高浜地区	私は車に乗れなくなっても高浜町内なので、歩いて行ける範囲で、不便は感じないと思いますが、人の乗っていないコミュニティバスを見ると、空のバスを走らせていないで、いつかテレビで、よその県で、曜日を決めて電話で利用申し込みしておく、ワゴン車くらいの車で家まで迎えに来てくれる町の番組を見た事があります。大きなバスはやめて、その方が利用しやすいのではないのでしょうか。
21	女性	50代	西浦地区	バスがガラガラだと、もったいないなあ～と見て見ます。財源も限られていると思うので、バスをワゴン車にするとかタクシーを乗り合いにするとか、考えるといいですね。

22	男性	40代	下甘田地区	○乗り合いタクシーを検討。
23	男性	60代	堀松地区	乗合バス、タクシーを地区ごとに巡回。
24	女性	60代	堀松地区	まごころ、なないろバス等をいつ見ても利用者が少なく、運転手のみが走っている様に見受けれます。本数を減らして町民同士（地域同士）で声かけ合せて、時刻を合わせて利用すると良いのでは？と思います。
25	男性	50代	土田地区	現行の公共交通は廃止して「予約制の乗り合いタクシー」等、少人数に対応できる制度を導入する。自動運転車によるタクシーに期待する。（10年ぐらい後になるか？）
26	男性	60代	加茂地区	（1）通学快速便は別として（2）人数の少ない便は（13人）乗りに変えたらどうですか。9：44分 西山台→ロッキ→シ・オン→志賀町役場→バスターミナル→池野医院→文化ホール（文化ホール発はにする。）（3）乗り合いタクシー？（4）時々ですけどコミュニティバスとタクシーの運転をしています。
27	女性	80代以上	上熊野地区	町民同士乗合タクシー町補助 一人目100円 タクシー400円か500円か600円 2人目100円 タクシー400円か500円か600円 3人目100円 タクシー400円か500円か600円
28	男性	50代	高浜地区	コミュニティバスは、即、廃止すべきと思います。（現在は税金のムダ使い！！）オンデマンドにすべきと思います。→オンデマンドex. ①タクシーの回数券を配布②町で乗用車を保有し、町民からの依頼を受けて運行する。←タクシーと同形態。①②年配者や、車を保有していない人を優先に。※コミュニティバスありきではなく、税金の使い方を根底から変えるべきです！
29	女性	60代	中甘田・甘田地区	コミュニティバスを現在利用の方は今後高齢により増えないと思われる為、廃止し代わりに乗合タクシーなどを低価格で利用できないでしょうか。乗車も楽になり、自宅より目的地まで行けると思います。後は、スクールバスをもっと活用できないでしょうか。路線バスが廃止になると益々過疎化が進むと思われるので補助が必要。もっと出生率をあげる為に、お祝い金など。
30	男性	30代	加茂地区	公共交通の利用が増えないのは利便性が悪い為だと思います。タクシー方式にすると行きたい時間に行きたい場所に行けるので利用者が増えるのでは？
31	男性	60代	志加浦地区	乗り合いタクシー。乗り合いバス。電話で数人が時間を決めて送迎してもらおうサービス。○地域の免許、許可を持っているシルバー人材者。○タクシー会社に依頼する。運送会社に依頼する。
32	女性	60代	志加浦地区	車を持たない一人暮らしの人は公共交通が必要なはず。また高齢者の免許返納をすすめる策としてバス回数券の利用方法。しかし、利用者数、利用頻度等考慮すると維持は難しいかも。乗り合いタクシーの導入も検討すべきか。

### 3. 小型バスの導入（意見数 30）

	性別	年齢	居住地区	自由意見
1	女性	60代	西海地区	バスを小さくして便数を増やしてほしい。今後お年寄りや病院に通うことが多くなるために便数を増やさないでバス停などで待ち時間が長くなる。
2	男性	70代	高浜地区	地区によって外出の曜日を決めて5～6人が乗られるワゴン車など利用したらよいのではないのでしょうか。この先病院など通うのに心配です。
3	男性	60代	堀松地区	○バスを小さくしてイニシャルコストを押さえる。○小学校通学バスに70歳以上は乗られる様に。○手を挙げたらどこでも止まる、どこでも降ろす。
4	女性	70代	土田地区	乗用車のみで運行しボランティア程度の人に動いてもらい、利用者はガソリン代くらい負担する。3～4人方向が同じ人が申し込み、短い時間で利用可能なものにする。
5	女性	60代	上熊野地区	運行費が多過ぎて驚きです。小型バスを取り入れては？
6	男性	50代	中甘田・甘田地区	○マイクロバスではなくワンボックスカーで運行（地区のシルバー人材を活用）。○運行本数を多くする。○自宅まで送迎する。
7	男性	70代	志加浦地区	車を小さくしたらよいのでは？
8	女性	60代	西海地区	今は車も保有、運転も出来るが、将来的に車の運転等が出来なくなった場合、公共交通を利用せざるを得ないと思う。しかし、現在利用者が少ない為にバスの廃止等を考えなければならないのなら、それにかわる交通機関を何かしら考えられないでしょうか。例えば、タクシー利用券、

				ミニバス（ワゴン等）での対応。町の公共交通は弱者の為にも、ますます高齢化する人達にとって必要だと思います。
9	男性	50代	志加浦地区	高浜地区以外の高齢者、免許証のない人にしてみれば、買い物、医療機関等への移動が大変で、公共バス等がなかったら、家に引きこもりがちになる。利用者が少なくても、公共の物を減らしたりするのはどうかと思う。バス等を小型化し、本数を増やすとかすればどうか。
10	女性	10代	堀松地区	町外への通学にバスを利用していただけの人が多く居心地が悪く乗るのをやめてしまった。料金が高いのも理由の1つ。問15でも答えたように利用の少ない地域の便を減らした方がいいと思う。便を減らした地域で買い物に行けなくなった高齢者のために移動販売をする車などを走らせたりすればいいと思う。利用の少ない地域にはバスではなく大型の車を使ったりしてもいいと思う。
11	女性	60代	富来地区	利用したことがないので、どれくらいの乗車率があるのか知りませんが、人数に応じた車両（定員数）になっているのでしょうか。もし少数しかいないのなら車両の小型化を考える。あるいは、タクシーの様に利用できる運行方法を考えてよいのでは…？タクシー程の利便性までは望めなくても、必要な時に利用できる小回りのきいた運用があればよいと思います。または、利用頻度に応じた費用補助があるとか…
12	女性	60代	富来地区	○今は60歳代なので自分で車を運転し、移動できますが、もし年をとり、運転出来なくなった時のことを思うと、公共交通がなくなることが不安です。○大きなバスに数人しか乗っていないバスをみかけると、小さなバスにして、回数を増やしてほしいと思います。
13	女性	70代	堀松地区	小型のバスをタクシーのように使用する。
14	男性	50代	上熊野地区	コミュニティバスにはあのような大きなバスは不要である。高齢化社会のニーズに対応するために、病院、店舗、役場などのルートをもう一度、再検証し、ワゴン車（8人～10人乗り）の乗り合いとして、もう少し運行本数、運行時間を見直すことが必要。7,700万円の経費をもう少し有効に使ってほしい。私のような自家用車を利用する者からアンケートを取っても意味がない。交通弱者と言われる老人、一人暮らし世帯の意見をまとめて反映すべきである。漫然と税金を使わず、効率と削減を合わせて考えてほしい。
15	男性	60代	富来地区	私自身は町外（主に金沢）へ出るのには自家用車を使用しています。しかしこの先免許証返納の時期は必ず来ます。金沢（医科大も含めて）への往復の便数に考慮があつて然るべきではないでしょうか。又、車種については、8人乗りくらいのワゴンを多く使用して、諸経費は落とし、ドライバーは役場職員が交替で、何便かを引き受けるという方法もないでしょうか。
16	女性	60代	西浦地区	私は今は運転できますが、高齢になると家から目的地まで行ってくれるタクシーを利用すると思います（バスはバス停が遠いため）。バスを利用して欲しいなら、小さなバスで家から家へと回ってくれる方が利用しやすいし、将来的に助かります。
17	女性	60代	富来地区	高齢化が進んでいるため、車の運転ができなくなる人が多くなると予想されるので全くなくなるのは反対です。大型ではなく小型の（マイクロバスorワゴン車）車で細部まで対応できれば理想です。買物か病院にほとんどが限られているのでその対応ができればよいと思う。
18	男性	70代	上熊野地区	小型でもっと本数を増やすといいと思います。
19	男性	60代	東増穂地区	①経費削減対策として、バスからワンボックスカーに替える。②ワンボックスカーの利用頻度を上げるため、タクシー代わりとしても利用する。（定期バス時間以外）③タクシー業者との連携により、より有益に運営が正常化されるかも！④業者との連携域は車の貸与で収益にする。（例：スーパー、病院、又は公共施設）※全国の地域（過疎地）公共交通利用は年々減少している中、切り替えが必要と思われます。
20	女性	60代	高浜地区	多額の委託費や補助金を他の方法で考えてほしい。バスも、もっと小さな車でいいと思う。
21	男性	50代	土田地区	中学生の路線バスは必要。なないろバスは軽自動車です十分ではないか（人が乗っていない）。又はやめる。又は格安タクシーの運営。
22	男性	60代	志加浦地区	人口が減っていくので仕方がないと思うが、利用が多い所を残し、少ない所は減らす。バスをマイクロバスにする。
23	女性	50代	高浜地区	車の運転をやめても買い物などに使える、手軽なコミュニティカー（ワゴン車、軽四など）を、考えると活用が増えるのではないかな。
24	女性	30代	西浦地区	送迎してもらえない家族・知人等いらっやらない方にとって、なくてはならない移動手段であるなら、なくさないようにしていけたらと思います。バスからワゴン車へと小型化する事で削減していける事はないでし

				ようか？
25	男性	70代	福浦地区	路線バス、コミュニティバス、もっと小型（6～8人のり）でも運行可？では。運転管理室みたいな所を作り、利用者の注文では…（タクシーでは無い）高い%で空気を運んでいる様に見える。
26	女性	40代	加茂地区	○中学生でコミュニティバスを利用するのは定期的ムダである。（中学生をコミュニティバスにすれば…）○路線バスとコミュニティバスの時間帯を30分以上あける。○利用客が少ない所はタクシーにて割りきチケットを発行。○コミュニティバスを9人乗りぐらいにしてみる。○小学校の送迎バスを利用する。回送のときに乗せる。
27	女性	60代	東増穂地区	コミュニティバスをワゴン車にして高齢者が利用しやすくして免許証を返納しやすくする。
28	女性	60代	下甘田地区	今、自分は60代であり、どこへ行くにも自家用車を運転して行っていますが、70代、80代になって車を自分で運転できなくなった時、公共交通を利用することになると思います。その時を考えると、公共交通は在続してほしいです。（利用人数を考えると）ワゴン車くらいで十分であるようにも思います。経費削減にはならないでしょうか。
29	男性	70代	土田地区	バスを小型にすればよい。（2～3人しか乗せない）
30	男性	60代	志加浦地区	利用状況を見てバスの小型化の路線もつくる。

#### 4. 通勤・通学に適したダイヤの導入（意見数 26）

	性別	年齢	居住地区	自由意見
1	女性	40代	下甘田地区	①通学に適したダイヤがあると助かります。②良い時間がなく、送迎をする事が多かった。③免許を持っていない方や返納された方は、不便。私が返納したら車がないから老後は心配になります。独り暮らしの方は、どうされているのかと思う事があります。
2	女性	50代	中甘田・甘田地区	小学生・中学生が使える時間帯が全くあわず、利用できないのが現状。（中甘田地区）はとくに、部活終了後（冬）に路線バスに乗れないと、次は、90分後にしかない。そこでコミュニティバスが利用できれば、家族の送迎で助かるのになあと日々思っていました。
3	男性	30代	西増穂地区	子供の通学で本数が少なくて困る。往復券を買いたい、片道しか買えない。せめて、子供の通学時間帯くらいは本数を増やしてほしい。
4	-	-	土田地区	町が中学生のバス定期券の補助をしても、路線バスの運行時間が合わなく、子供を迎えに行く状況は、町、町民にとって、ムダがあると思います。親も負担に感じています。部活の大会等の場合も路線バスの運行時間がなく、送迎しなければ、大会等に行けない状況です。同じ部の親に自分の子の送迎をお願いして、事故がもし起きた場合が大変に思います。
5	女性	30代	東増穂地区	子供達の通学も含めて考えた方がよいと思う。お年寄りの方だけにターゲットをしぼりすぎてはむずかしいように思います。
6	女性	40代	富来地区	車を持っている大人より、富来地区に住む子供達の事（利用）を考えるべきでは？この先、高校も富来地区外に出る子が増えるのに本数を減らしてここに住む子供達のメリットが全くない。少子化対策といいながら富来から出る人達が増えるのは、交通にも不便があるからでは？
7	男性	80代以上	高浜地区	1. 児童生徒の通学について利用しやすくする。2. 集落のため曜日、時間を設定して定期的に運行する。「長期に実施して」データを出さないと、思うような業績は出ない。
8	女性	40代	下甘田地区	今現在高校生の娘は、北鉄バスを利用して通学していますが、朝は1本しかありません。そのバスさえも小さいバスの日などがあり、座れず通学しているようです。帰りも本数が少なく、学校まで迎えに行く事も多々あります。見直してほしいです。中学生の娘もコミュニティバスを利用していますが、部活帰りのバスがなく、できれば、PM6時、7時バスがあれば、とてもうれしいです。
9	男性	60代	富来地区	学生中心の運行を考えれば？
10	女性	50代	加茂地区	自分自身は今の所困らないが、家族で免許証を持っていない者がおり、現状バスを利用している為、平日出掛けたい時にバスが無くなる困る。学生が利用しやすい時間帯にした方がよいと思う。自分の子供達を利用したい時には時間が合わなかった。中学生以下は無料なのだから利用すれば良いが、結局送迎を家族がする為利用していないのでは。免許を持っている者に意見を聞くより、バスを利用する可能性の高い学生や高齢者に意見を聞いた方がよいのではないのでしょうか？

11	男性	60代	東増穂地区	利用者の多くは免許証を持っていない人だろうから、その人達が利用しやすいダイヤを組むとよいのでは。高齢者や子供などの利用しやすいように。
12	男性	50代	加茂地区	日中在宅の高齢者の外出や、通学する生徒の日中帰宅に使えるダイヤが欲しい。これらは平日、日中の利用になるため、車や免許を持った家族（自分含む）が送迎できない。
13	女性	50代	高浜地区	お年寄りが利用する場合バス停まで遠かったり本数が少ないことで、利用出来ないと感じる。自分も、今は、車で移動が可能ではあるが、運転が出来なくなった時、やはり公共交通があると助かる。また、学生の通学でも、電車時間に間に合わないことが多い。運行時間帯の検討をお願いしたい。
14	女性	10代	上熊野地区	学生がよく利用すると思うので、その人たちが利用しやすい時間に運行すると良いと思う。
15	女性	40代	東増穂地区	子供が通学に公共交通を利用していますが、土日祝日の朝の早い時間のものがなく、不便に思います。帰りの時間も待ち時間が1時間はざらで結局だれかが迎えに行ったりしています。もっと本数があればと思いますが利用者が少ないと無理なのでしょうね。
16	男性	40代	志加浦地区	北鉄バスの志加浦線ですが、平日の朝7時台のバスの時刻をあと5分、早めてほしいです。なぜなら、学校に遅刻しそうだからです。
17	男性	50代	高浜地区	羽咋駅、能登部駅などへのアクセス、料金が利用しやすくなれば良いと思う。高校生や通勤での利用が増えるのではないか。コミュニティバスは、医療機関へのアクセスをもっと便利にすると良い。
18	男性	80代以上	西海地区	①小生も高齢のため運転不能になる日は遠くはないでしょう。となると例え親子で乗せてくれる人が居ても移動は公共のバス等を利用することがベストと思う。コミュニティバスの増便を考えて欲しい。高齢者の利用（病院通い）が多く、帰りの待ち時間が長いとか不満もあるようなので当該者のご意見をよくききとり善処をお願い致します。②金沢、七尾のバス便（特に七尾便）が不便であるようですが、のと空港の乗合いバス（タクシー）のようなことは考えられないでしょうか。
19	女性	40代	西海地区	私が高校生の頃でもバスの本数が少なく、待ち時間がとても長かったのに、今はさらに少なく、ないに等しい。富来から七尾への路線もなく、高校の選択肢も減ってしまうと思う。子ども、お年寄りが使用する時間に本数がないと、バスの意味がない。
20	男性	10代	高浜地区	本数を幅広く増やす。学校の帰宅時間に合わせた本数がほしい。夜遅い時間にほしい！！
21	女性	40代	上熊野地区	車があるので、普段は使用しないが、子供が中・高校生になると、通学の便が悪くなるのでは…と心配です。と、考えると初めから自家用車で送迎しておく方が、よいのかなと思ひ、バス利用から離れてしまいます。
22	女性	30代	土田地区	運行本数を増やし、通学や通勤の時間帯に多く設定する。
23	女性	40代	高浜地区	問15、6、その他にも記入しましたが、この気持ちは、志賀町から、鹿西高校、七尾高校、七尾方面の高校へ通学させた、させようとする親子さんは、思っていると思います。一日、4便は、本当に少ないと思います。平日の、何も無い時なら良いのですが、夏休み等など、親が仕事に行つてむかえに行けない日々帰って来たくても、13時まで待たないと帰れないとか、都合が悪い事が沢山あります。本数を増やして下さい！！
24	女性	40代	西増穂地区	路線バスですが、子どもの通学時間とバスダイヤが合っていない。土日の方が部活があり、バス（早い時間）を利用したいのに、特に日曜日は富来から乗りたいのにないため、6:35高浜発のに乗るため、高浜まで送っている。羽咋→富来も、夕方はないため、高浜止まりで不便。通学時間に合ったダイヤにすれば、もう少し利用が増えるのではないのでしょうか。
25	男性	40代	志加浦地区	○無駄な時間帯（利用者数の少ない）を調査し、減らし、利用者の多い時間帯を増やしていく。○学生の利用に対応していない。必要な時間にダイヤがない。
26	男性	50代	志加浦地区	○中学校の午後放課等特別な日程の場合に帰宅するバスがありません。臨時バス等の対応があると助かります。○志加浦線（北鉄・コミュニティ）高浜→赤住に16時台があるとよいです。

## 5. 運行ルートの見直し（意見数 21）

性別	年齢	居住地区	自由意見
----	----	------	------

1	女性	70代	志加浦地区	①買物に行きたい店と提携を進めてその地区の人達に週1日でもゆっくり買物めぐりコースを作る。週1回でも良いと思う。②高齢者の運転でも町外へ買物に行かなくなると思う。公共交通とスーパー等提携するのはむずかしいと思うが町民あつての商売だと思います。別に無料でなくても良いのですが。
2	男性	20代	志加浦地区	○公共交通の維持は地方にとっては必要。○時刻設定・ルート設定等、現状の実績を分析して再設定する必要有。○バス以外の手段を検討する必要がある。
3	女性	40代	堀松地区	一人暮らしで高齢の父が、一度だけバスに乗ってロッキーへ買い物に行きましたが、帰りには「迎えに来て欲しい」と仕事中に呼び出されました。時刻表を初めて見て納得しました。戻りのバスが2時間後で、買った荷物を持ってロッキーからシ・オンまでが遠いこと。また横切る信号を渡れば大回りになること。近所のお年寄りも、乗り合わせて買い物に行っています。意見として①「ロッキー」も経由地に入れる。②AM3本、PM3本に本数を増やす。お年寄りが一番行きたい所は「普通の買い物・農協・医者」がメインだと思います。③なないろバスの定期券の発行。④関係ないけど、シオン～ロッキー間に信号をつけて欲しいです。車も人も危ないです。
4	女性	80代以上	土田地区	○各地区を回り、運行してくれるコミュニティバスは、家のすぐ近くまで来てくれるのがありがたいけれど、その分、目的地までの時間が、かかりすぎるのが困る。○この歳になると、一人で出かけること自体、不安でもある。(このアンケートとは、関係ないかもしれませんが)年寄りにアンケートを送ってこられても、読んでもらって、答えた上の代筆です。こんなので、よかったのかな…と思います。
5	男性	40代	上熊野地区	①志賀区域・富来区域の廃止。例：(下甘田地区→富来病院)などのルートをつくる(上熊野地区→富来病院)(熊野地区→ロッキー志賀の郷→どんたく)のルートをつくるなど。②「回送」バスをなくす。
6	男性	50代	上熊野地区	コミュニティバスにはあのような大きなバスは不要である。高齢化社会のニーズに対応するために、病院、店舗、役場などのルートをもう一度、再検証し、ワゴン車(8人～10人乗り)の乗り合いとして、もう少し運行本数、運行時間を見直すことが必要。7,700万円の経費をもう少し有効に使ってほしい。私のような自家用車を利用する者からアンケートを取っても意味がない。交通弱者と言われる老人、一人暮らし世帯の意見をまとめて反映すべきである。漫然と税金を使わず、効率と削減を合わせて考えてほしい。
7	男性	30代	加茂地区	利用者数が少ないからバスの運行を廃止するのではなく、経由地(自宅近く)や目的地(病院・商業施設近く)を改善し、利用率をあげる工夫をすべきだ。老後、車が運転できなくなりバスの運行も廃止されていたら、もう志賀町には住めない。
8	女性	60代	高浜地区	①市街地循環線(Aコース)で高浜町内は、回らなくて良いと思います(排気ガス、健康の為)。②人口減少で少子、高齢化で10年～20年先を見据えると、日本、特に地方は、さらに状況の悪化、現状の存続が難しい。行政も漠然と方向性を決めるのではなく交通に不便を感じている(地域)人達の生の声を調査しては、いかがでしょうか?報道で人が減少すると町の職員も当然減り、行政サービスも充分に行なえず。例えば生活ゾーンを決めての管理が必要とされるとのこと。3軒に1軒が空家となり治安も悪くなるとのこと。大変な時代になってきたと痛感しております。職員の方々たいへんでしょうが頑張ってください。
9	男性	70代	西増穂地区	目的地に早く行けるように。
10	女性	40代	中甘田・甘田地区	息子が総合体育館へ行くのに、時々利用しているが、文化ホールの前から乗っても、帰りのバスは、文化ホール行きがないので、不便だと言っている。実際は、大人が総合体育館まで迎えに行っている。結局、車が便利になってしまう。免許のない子どもやお年寄りに合わせて路線やダイヤを作ればいい。
11	男性	40代	土田地区	まだ自分の車で通勤しているので分からないが、お年寄りの方で運転できない方は公共交通がなくなると大変だと思う。目的地までに着くのに時間がかかるといっているのを聞いたことがある。
12	女性	50代	高浜地区	高齢者の立場(独り暮らし)の方の交通手段として、地区内循環してくれる乗り合いバスのようなものが安価であれば、利用も増えると思います。毎日は無理でも、定期的に曜日や時間を決めて病院や役場郵便局とか回る事ができればと思います。
13	女性	40代	東増穂地区	来年度、子供が高校へ行きます。バス路線でないため、七尾への受験をあきらめました。現在、七尾方面の病院へ通われている方も多いと思います。距離も近く、買い物をするにも都合がいい地域だと思います。バ

				ス路線を増やしていただければ、利用される方も増えるのではないでしようか。
14	男性	60代	加茂地区	(1) 通学快速便は別として(2) 人数の少ない便は(13人) 乗りに変えたらどうですか。9:44分 西山台→ロッキー→シ・オン→志賀町役場→バスターミナル→池野医院→文化ホール(文化ホール発はにする。)(3) 乗り合いタクシー?(4) 時々ですけどコミュニティバスとタクシーの運転をしています。
15	女性	50代	福浦地区	○赤住(高浜方面) ←→福浦間のバスがないのであれば良い!
16	女性	10代	志加浦地区	利用が少ないからと言って本数が減るのも困る。目的地に、乗り継ぎなどがあり、時間がかかり不便。時間帯や本数がとにかく少ない。
17	女性	80代以上	志加浦地区	1日に数便で良いから志賀町を一巡出来るのを計画して欲しい。病院だったり、買物・海辺の散歩だったり、富木の方から、高浜とかへ、高浜から富木方面へと、出掛けたいと思っている人が多いと思う。コミュニティバスの料金を、200円位に上げてても良いからと思う。ご一考願います。
18	男性	40代	志加浦地区	車を保有している町民が多い中、不便なコミバスを利用することはない。目的地までの移動時間が長く、本数も少ないため、結果として車移動がメインとなる 全体として少数へ移動手段のない人のための志賀町のコミバスに、移動手段のある多数の人にコミバスを利用してもらうことは難しいと思う。
19	女性	60代	高浜地区	例. はまなす園にも、高浜から行けません。もちろん赤住の方の高浜へ用事の時間帯ですから、タクシーで往復すると約4,500円要します。
20	男性	60代	熊野地区	発想を変えて七尾方面(公立能登総合病院) 金沢方面(金沢医科大学) へ朝と夕方に富来地区(経由) →志賀地区で運行できるか。
21	女性	70代	熊野地区	帰りや行きはフリーバスにしてほしい。運行経路の関係で富来へ行く、もったいないと思います。

## 6. 金沢方面へのバスの便数を増やしてほしい、また、減らさないでほしい(意見数20)

	性別	年齢	居住地区	自由意見
1	女性	70代	高浜地区	最近北鉄バスの本数が減り、金沢へ行くのに高浜発の8時台がなくなり不便との声をよく聞きます。以前のようにできませんか?それと、100円バスといいますが、なないろバス直通で富来までの運行をお願いできませんか。高浜地区ではリハビリを行う病院はないのに富来病院ではリハビリしていただけるとのこと、8人いらっしゃるのと、行きたいけど行けない。なんで(バス)ないがや、言うて!!と、声があがりました。(そくさい会参加者のお願いです)
2	女性	60代	高浜地区	金沢の大きい病院へ行く時、買い物に行く時等、朝、直通のバスが7時台に1本しかありません。医科大前、中央病院前で雨にもぬれなく、とっても便利なバス停があるのに、電車、バスを乗り継いで行くのは不便です。せめて急行バスがもう1本増えれば医科大の玄関まで行けます。同じ意見の人は多くいます。
3	女性	70代	富来地区	人口減で交通手段、運行時間を減らし尚利用しない、出来ないと思う。よく聞く話、医科大等行くのに利用時間があわないと言っているのを聞きます。今は元気でバスなくてもと思いますが…本当どうしたら一番よいのでしょうか。唯ガソリンまいて走っていても地球を苦しめる。
4	女性	70代	志加浦地区	金沢行きのバスを増やしてほしい。
5	女性	80代以上	富来地区	金沢直通バスが少なくなったのが一番不便。でも今まで乗客の数を考えると仕方ないかなと思う。
6	女性	60代	富来地区	金沢行きの特急バスの本数が減り、病院通いの方が非常に困っている。金沢駅に行くのにも、帰って来るのもバスの時間が電車とかみあわないので非常に不便です。このままでは、住む人も減少するのでは。高齢化になり運転免許も返上しなくてはならなくなる事を思えば便利な地域へ移転したくなります。富来地域に関しては何でもなくなっているの腹がたちます。年齢を重ねてゆくたびに便利な実家(大阪)へ帰りたと思います。不便な町に住みたくないです。
7	女性	40代	富来地区	金沢への往復便が減ってしまって困っている。
8	女性	30代	福浦地区	金沢の医科大へ行きたい時はバスの本数が少なく一旦富来のバス停へ行くか高浜のバス停へタクシーを利用するしかない。交通費がかかるので、会社が休みの日に親を病院へ車で送るしかなく、負担を感じる。
9	男性	60代	富来地区	私自身は町外(主に金沢)へ出るのには自家用車を使用しています。しかしこの先免許証返納の時期は必ず来ます。金沢(医科大も含めて)へ

				の往復の便数に考慮があつて然るべきではないでしょうか。又、車種については、8人乗りくらいのワゴンを多く使用して、諸経費は落とし、ドライバーは役場職員が交替で、何便かを引き受けるという方法もないでしょうか。
10	女性	30代	高浜地区	富来急行便を知ったのは2年ほど前でよく利用していたが段々本数が減ってしまい結局利用しなくなった。とても便利だったのでもう少し周知してくれていれればと思う。回数券も知らなかった。車を保有している特に若い人でも知っていれば利用する人はいると思うので今からでもお知らせしてみても考えた。(金沢駅行の便です)
11	女性	60代	熊野地区	金沢へ行く特急バスが少なく、利用できないのですごく困っています。(家族が大きい病院などいくのに仕事などを休んで送迎しなくてはならないので)
12	男性	70代	富来地区	金沢方面の病院までの交通手段が、春以降本数が少なく、多くの方が困っている様子です。早期対応をすべしと思う。
13	女性	50代	東増穂地区	町内だけで生きていけるのならそれで良いかもしれないけど、年に何回かは金沢へ行きたいと思ってもTVを見て棚の上のぼたもちか絵空事のように思えて気力が出ない。県外や町外の友人には電車どころかバスもかなり都合が悪くてねえとしか言えない。時刻表とかの文字も小さくて見えません。
14	女性	50代	富来地区	富来・金沢間の路線バスを減らさないで。運転できない人の為にも、病院へ通院できる環境を残して欲しいと思います。
15	女性	40代	富来地区	金沢の方の病院へ行く為のバスの本数を増加してほしいと思う
16	女性	60代	富来地区	金沢の方へ行く便を増やしてほしい。
17	男性	80代以上	堀松地区	富来発金沢行北鉄急行バス朝1本、金沢発富来行急行1日3本程で利用度減となるのが当然だと思う。但し利用者が少なくなった為この様な事態になったと思われるが、これをカバーする為里山道西山パーキング乗車、能登、輪島発着の特急バスの利用をすれば良いと思うが、一考を御願ひします。コミュニティバスの接続、停車場所等々。
18	女性	50代	志加浦地区	高浜～金沢駅の急行バスの本数が激減してしまい、大変不便になりました。
19	女性	70代	富来地区	食料品や日用品は歩いて行けるので、又生協の配達を利用していますが、困るのは病院です。金沢迄行かなくてはならないのでバスが減り、乗りつき乗りつきで行くので時間も金額もかかります。非常に困っています。
20	男性	80代以上	土田地区	日中の医大病院行、帰りの運行を元にもどすべきだと思う。

## 7. バスやタクシー利用のチケット等の導入（意見数 20）

	性別	年齢	居住地区	自由意見
1	男性	70代	高浜地区	別の移動手段を考えた方が良いかも？※買物・病院等行く場合、無料タクシー券を配布？※現在の運行委託費・補助金以下の金額を各家庭に配布すれば1家庭いくらになるか？
2	男性	80代以上	上熊野地区	通院などタクシー利用の高齢者は多く、住所にもへき地ありまた町の中心に近い人もある。老人サービスに、へき地などの高齢者に僅かでのよいがタクシー利用の補助券など町より出して欲しい。敬老、高齢者保護など言葉も大切だが実行を伴ってほしい。へき地で高齢者のみで生活する方は生きる喜びがない、活気がない、温かい支援がほしい。
3	女性	30代	西海地区	人口が減るに伴い、利用率も減ると思う。バスではなく、タクシーの回数券を出した方が、無駄な運行はなくなると思う。富来病院から、乗った人だけに行き先を聞いて、送迎するというのもいいと思います。人口が減る分、1人1人に合わせた行動（送迎）をとる方が無駄は減ると思います。
4	男性	70代	下甘田地区	高齢者は動く事が出来ても、外出するからと若い人に言いにくく、体もあまり動かさない人もいると思うので、割引制度を作って外出をうながし利用させたら良いと思う
5	女性	60代	土田地区	公共交通はこのような広域に人々が小数分散しては全てフォローすることは無理だと思います。タクシー利用を増やしてタクシー券を割引するとか。私は現在車ですがある程度運転が不安になったらタクシーにします。その方が車保有より安上がりです。お役に立てなくてすみません。
6	女性	60代	西海地区	今は車も保有、運転も出来るが、将来的に車の運転等が出来なくなった場合、公共交通を利用せざるを得ないと思う。しかし、現在利用者が少



				ない為にバスの廃止等を考えなければならないのなら、それにかわる交通機関を何かしら考えられないでしょうか。例えば、タクシー利用券、ミニバス（ワゴン等）での対応。町の公共交通は弱者の為に、ますます高齢化する人達にとって必要だと思います。
7	男性	50代	西増穂地区	①バスを廃止して、乗合タクシーで利便性を向上させる。また、タクシー運賃に補助金を出す。②白タクを認める。その利用にも補助金を出す。③「空気を運ぶバス」に財政支援を行わずに、町民が利用した事に対して税金を入れるべきだと思います。
8	男性	60代	下甘田地区	自由な時間に目的地に行けないので不便である。また、荷物があると大変。コミュニティバスよりも、タクシーの割引のほうが、買い物等には便利ではないか。
9	女性	50代	高浜地区	高齢の方の運転による事故が増えていることと、日常生活の不便さが関係しているように皆さんも感じていると思います。老人にタクシーやバスのチケットを配布していただければ、利用頻度も増して事故も減ってくるのではないのでしょうか。
10	男性	70代	下甘田地区	コミュニティバスは取りやめ、タクシーチケットを配ると良いと思う。
11	男性	60代	東増穂地区	無料券の配布（家庭事情の調査の上。）→（タクシー等を含む。）
12	男性	60代	堀松地区	バスの利用よりも、タクシーでの回数券（安価）→〈保険なみに〉で購入できるように！
13	女性	50代	志加浦地区	コミュニティバスの運行委託費にかかる分を、タクシー利用券等を安く役場窓口で販売し、また相乗りできるタクシーにする。2種免許も役場で取得できる人材を見つけていく。コミュニティバスのバス停は家に近いところもあるので、路線バスもそちらに停車できるようルートの変更を合わせて考えるとよいと思う
14	女性	60代	高浜地区	今後、団塊の世代が免許証を返納するような頃に公共交通の需要が高まると思われるので、タクシーなどを使い易い金額で利用出来るなど、使い勝手の良いシステムを作る必要がある。
15	男性	60代	志加浦地区	車を運転できるうちは、利便性から自家用車利用になる。問題は高齢になって、運転がかなり危険な人や、実際に車がない人にとって、最低限生活に欠かせない通院や買い物のための手段をいかに提供していくか？であり、タクシー利用の経済的負担の軽減等により、代替していくのが、財政負担の一方で地元タクシー会社からの税収UPや雇用増による税収UPも見込め長続きするのではないのでしょうか。
16	女性	60代	高浜地区	タクシー券を格安で購入、利用者は、地区で呼びかけて！
17	女性	40代	加茂地区	○中学生でコミュニティバスを利用するのは定期的ムダである。(中学生をコミュニティバスにすれば…) ○路線バスとコミュニティバスの時間帯を30分以上あける。○利用客が少ない所はタクシーにて割引チケットを発行。○コミュニティバスを9人乗りぐらいにしてみる。○小学校の送迎バスを利用する。回送のときに乗せる。
18	男性	70代	加茂地区	コミュニティバスをやめて、必要者にタクシーの補助券（補助金）を支給したらどうか？7,700万円で作れるのかどうか？
19	女性	60代	志加浦地区	車を持たない一人暮らしの人は公共交通が必要ならず。また高齢者の免許返納をすすめる策としてバス回数券の利用方法。しかし、利用者数、利用頻度等考慮すると維持は難しいかも。乗り合いタクシーの導入も検討すべきか。
20	女性	50代	西浦地区	超高齢化において、バス停まで行く距離、バスの乗降ができる等の問題が多い。バスも必要だと思うが、例えば割引チケットなどを利用してタクシーなどの使用も検討必要か、ますます赤字となる可能性はあるが、バス以外でも考慮願いたい。

## 8. 目的地まで家から直接行けるようにしてほしい（意見数 19）

	性別	年齢	居住地区	自由意見
1	女性	50代	下甘田地区	高齢者の車の運転はとても危険なので、なるべく公共交通を利用してもらいたい！！病院、金融機関、役場、買物施設などの目的地の場所の運行を増して、高齢者が自分で運転しなくても行けるようにしてほしい。 ※目的地へ直接行けるように
2	男性	60代	土田地区	地区（在所）別に「便利タクシー」の認定をし、在所に1台役場が委託運行したら、利用者も運転者と顔見知りを使いやすい。（個人の車を便利タクシーとして役場が認定、運行委託する）
3	女性	50代	志加浦地区	老いてくると、寒い日暑い日の公共のバスの利用は大変困る。小回りがきき、少人数の公共交通手段があればよい。安いタクシーのような、交

				通手段があればよい。たとえば、福浦のなでしこタクシーのような。※障害者だけでなく、健康な人も使えるような、こまわりのきく安い交通手段がほしい
4	男性	60代	志加浦地区	運行委託費等を利用し格安でタクシーを利用できるようにする。例、A. 500円×500人/日×300日=75,000,000。B. 100円×500人/日×300日=15,000,000円。(個人負担) 町の負担A-B=60,000,000円
5	女性	50代	土田地区	以前NHKの特番で、部落で3~5人程、役場から委託を受けてその時に空いている車をもっている人達が協力して、部落の人間を自宅から目的地まで送る取組を紹介していました。バスも動いているのですが、やはり自宅まで来てもらえるサービスをありがたがっていました。事故等のリスクもありますが、一考の余地はあると思うのです。
6	男性	40代	中甘田・甘田地区	コミュニティバスは、バス停が住宅の近くにあるため利用しやすいが、利用しやすいダイヤではなく、路線バスは、バス停が大通りの近くにしかなく、利用しづらい。利用者の減少が続くのは仕方ないと思う。送迎タクシー等利用しやすいものが必要だと思う。
7	男性	50代	下甘田地区	小学生の送迎は絶対に必要だが、高齢者の利用は時間、場所が限定されないのでタクシー利用の方が、安くつき便利が良いのでは？検討下さい。(コミュニティバスはほとんど乗ってなく、利用者も不便では?)
8	女性	70代	堀松地区	小型のバスをタクシーのように使用する。
9	女性	60代	西浦地区	私は今は運転できますが、高齢になると家から目的地まで行ってくれるタクシーを利用すると思います(バスはバス停が遠いため)。バスを利用して欲しいなら、小さなバスで家から家へと回ってくれる方が利用しやすいし、将来的に助かります。
10	男性	50代	西海地区	公共交通維持=バス維持の発想のままでは、限界がいつかはやってくると思います。以前、テレビ番組で紹介されていたのですが、定年退職した運転免許を持つ人に登録をしてもらい「ワンコイン(500円)」で好きな時間に迎えに来てもらい通院の足として利用している高齢者が紹介されていました。法的なことはわかりませんが、特例としていわゆる「白タク」が許されていたようです。便利さと安さが公共交通維持の要です。自動車保有者で時間的余裕のある町民の方を活用できればと考えます。
11	男性	60代	東増穂地区	T E Lで送迎を出来る方法を。
12	女性	80代以上	堀松地区	地域コミュニティバスによる乗り合いの車を活用することがいいと思う。
13	女性	40代	堀松地区	待たずに行きたい所に行けるような本数とルートを増すことは、予算的に絶対ムリでしょう。ならば路線バスはなくし、タクシーを、タクシーと同じようなシステムの町の公共交通とする。必要な時に必要な人が気軽に使えるようにしたら、利用者が増えるのではないかな？!
14	男性	50代	高浜地区	バスに乗る為に、数少ないバス停まで出向かなくてはなりません。特に天気の良い日は大変です。ある年数以上(たとえば75歳以上等)のお年寄りがいる家庭を登録しておいて、コミュニティバスセンターの様な所へ電話すると自宅まで送迎する等の必要が有ると思います。もちろん各家を回るルートにより、だいたいの到着時間を考慮してもらっての事ですが。補助金を無くして、その分バスの台数を増やせば、出来ませんか？
15	男性	60代	東増穂地区	①経費削減対策として、バスからワンボックスカーに替える。②ワンボックスカーの利用頻度を上げるため、タクシー代わりとしても利用する。(定期バス時間以外) ③タクシー業者との連携により、より有益に運営が正常化されるかも! ④業者との連携域は車の貸与で収益にする。(例:スーパー、病院、又は公共施設) ※全国の地域(過疎地)公共交通利用は年々減少している中、切り替えが必要と思われます。
16	女性	50代	土田地区	電話で来てくれる車があればいい。
17	女性	70代	志加浦地区	京都の地方の市ですが、主要なマーケットにタクシー会社に直通の電話回線があって、受話器を取るとタクシー会社につながり、自分の名前を言うとそのマーケットまで来てくれます。1回500円の支払いです。(行きはバスでも帰りはタクシーが来てくれれば少しゆっくり買物が出来ます)
18	男性	60代	堀松地区	乗合バス、タクシーを地区ごとに巡回
19	男性	60代	下甘田地区	町民の足としてタクシー会社とタイアップして何か考えた方がよい。

## 9. 自宅から、あるいは目的地がバス停から遠い(意見数 16)

	性別	年齢	居住地区	自由意見
1	女性	30代	志加浦地区	どんたくの前に停まるのはいいと思うが場所に問題があると思う。どんたくの入口もしくは、どんたくの敷地に屋根つきのバス停を作るべき。同じくロッキーも使う人が多いと思うので敷地内にバス停を作るべき。荷物を持ってバス停がある所まで行くのは高齢になるとむずかしいのでは？
2	男性	80代以上	堀松地区	バス停が遠い。手を挙げたら止まるようにしてほしい。免許証返納したいがバス停が遠い80歳です。
3	女性	40代	堀松地区	一人暮らしで高齢の父が、一度だけバスに乗ってロッキーへ買い物に行きましたが、帰りには「迎えに来て欲しい」と仕事中に呼び出されました。時刻表を初めて見て納得しました。戻りのバスが2時間後で、買った荷物を持ってロッキーからシ・オンまでが遠いこと。また横切る信号を渡れば大回りになること。近所のお年寄りも、乗り合わせて買い物に行っています。意見として①「ロッキー」も経由地に入れる。②AM3本、PM3本に本数を増やす。お年寄りが一番行きたい所は「普段の買い物・農協・医者」がメインだと思います。③なないろバスの定期券の発行。④関係ないけど、シオン～ロッキー間に信号をつけて欲しいです。車も人も危ないです。
4	女性	60代	西浦地区	私は今は運転できますが、高齢になると家から目的地まで行ってくれるタクシーを利用すると思います(バスはバス停が遠いため)。バスを利用して欲しいなら、小さなバスで家から家へと回ってくれる方が利用しやすいし、将来的に助かります。
5	女性	50代	高浜地区	お年寄りが利用する場合バス停まで遠かったり本数が少ないことで、利用出来ないと感じる。自分も、今は、車での移動が可能ではあるが、運転が出来なくなった時、やはり公共交通があると助かる。また、学生の通学でも、電車時間に間に合わないことが多い。運行時間帯の検討をお願いしたい。
6	男性	50代	上熊野地区	高齢者は、病院や買い物に行っても時間帯が合わないとか、降りた所から目的地まで遠いからというのを聞いたことがあります。そんなことから考えると今のダイヤならびに乗降場所を見直した方がいいかもしれない。
7	女性	50代	堀松地区	今は自分で運転できるが、高齢になるとコミュニティバスを利用することになる。ないと大変不便になると思う。その時、交通機関があればよいのだが。在所で1人暮らしの方が増えてきており、買物でも両手で荷物を持ち、緑ヶ丘の坂道をつらそうに上がっている、時折休みながら。急ぎでない時乗せてあげる事があるが、自分がその立場になったらと思うとさぞつらいと思う。堀松バス停から近いようでも高齢者には遠い。今は、まだ利用者がそれほど多くはないかもしれないけど、公共交通があれば大変助かる。緑ヶ丘は、経路は難しいと言われたが、ぜひ止まってほしい。堀松は、3、4あるのに。毎年、お願いしているがなかなか受け入れてもらえない。
8	女性	60代	志加浦地区	老人が多いという事は、足腰の弱っている人が多い。バス停まで行くのが大変。今後バス利用になった時便利が良い様に。
9	女性	70代	高浜地区	①高齢者は足が悪いので、バスターミナルで客を降ろして病院まで歩くのに大変です。病院まで送ることが出来ればまだまだ乗ると思います。 ②スーパーまで行き買物とか。
10	男性	20代	志加浦地区	田舎は自家用車が1番便利。時間が決められており、本数もあまりない。バス停も遠い。どれだけ本数を増やし、料金を安くするかが重要だが、まず人口の少ない田舎では無理。つまり公共交通は不便としか言えない。
11	女性	60代	堀松地区	バス停が遠いと行くのにも不便で利用しづらい。
12	女性	60代	加茂地区	現在自分で運転しているが、不安になってきたので、バスを利用したいと思っている。ただ、バス停が遠く荷物を持って歩かれないので、利用出来ない。もうすこしその身になって考えてほしい。道が狭かったり、危なかったりしたら車を小さくしたり、危険な所は直したり、努力してほしい。
13	女性	-	加茂地区	運転出来ないので、バスを利用したいと思うのですが、バス停が遠く、買物などすると荷物持って家までくるのが大変なのです。又、雨の降った日など、やすらぎ荘や、シ・オンなど行きたくてもバス停まで出ていこうかと思えばやあーめた、になります。道が狭かったら車を小さくするとか、危ない所があれば直すなり、不便な人のために少しは身になって考えてほしいです。お願いします。
14	女性	60代	土田地区	バス停と、買い物をする所が遠いので足・腰が悪く不便であるという話しを聞いたことがあります。

15	男性	60代	下甘田地区	今の所、自分で運転可能だが出来なくなった時の不安はとても大きい。(バス停が遠い)
16	女性	50代	西浦地区	超高齢化において、バス停まで行く距離、バスの乗降ができる等の問題が多い。バスも必要だと思うが、例えば割引チケットなどを利用してタクシーなどの使用も検討必要か、ますます赤字となる可能性はあるが、バス以外でも考慮願いたい。

#### 10. 自由乗降区間の導入 (意見数 13)

	性別	年齢	居住地区	自由意見
1	男性	60代	堀松地区	○バスを小さくしてイニシャルコストを押さえる○小学校通学バスに70歳以上は乗られる様に○手を挙げたらどこでも止まる、どこでも降ろす。
2	男性	60代	高浜地区	コミュニティバスをバス停間でも乗れる様(手を挙げれば止まれる)にしたらありがたいと思う。時間帯が合わないと思う時がある(以前に車が使えず、コミュニティバスも時間帯が合わないので路線バスを1週間ほど使った事がある。)
3	男性	80代以上	堀松地区	バス停が遠い。手を挙げたら止まるようにしてほしい。免許証返納したいがバス停が遠い80歳です。
4	男性	60代	高浜地区	バス停間で止まる事が出来る様にすれば利用しやすくなり、利用者数も増加すると思う。
5	女性	60代	土田地区	これから高齢者が増えるのは、目に見えています。今は車を利用している人達も5年後、10年後には必ずバスを利用しなくてはならなくなります。体の不自由な高齢者などは、バス停外でも自宅の近くで乗降させてあげればいいと思います。
6	男性	70代	土田地区	1. アンケート調査対象はコミュニティバスを日頃利用している人を探して選ぶべき。2. 乗降をバス停としているが、下車はどこでも自由とすれば歩く距離が短くなり喜ばれると思います。
7	男性	60代	稗造地区	小型、低床にして乗り降りを楽にしてほしい。高齢社会化、免許返納者が多くなるのみなので、料金は少しアップしても、利用者に便利なよう出来るだけ自宅の側に降ろしてほしい、帰りは特に荷物もあるとおもいますので。
8	女性	80代以上	高浜地区	手を挙げたら止まって乗せてほしい。ロッキーとどんたくにも止ってほしい。荷物が増えて歩けない。
9	女性	60代	土田地区	手を挙げたら止ってくれるフリーバス希望します。
10	女性	60代	東増穂地区	免許を返納したあと公共交通がないと困りますね。コミュニティバスはバス停でなくても手をあげると乗せてもらえるのですか?自宅からバス停まで出るのが困難な方もおられると思います。
11	女性	70代	福浦地区	家からバス停までが歩いて行きにくく、荷物を持って行きにくく、なるべく自由に乗り降り出来ると良いと思う。
12	女性	80代以上	上熊野地区	足の不自由な方は家の所で降ろしてほしいと思います。
13	女性	60代	熊野地区	バス停は決まっていますが、老人にはバスの路線ならどこでも乗り降りできるようにしてあげたら良いと思います。その為にはバスが近づいたらしっかりと手をあげて待つよう周知しておく。

#### 11. 目的地から帰る際に適当な便がない (意見数 9)

	性別	年齢	居住地区	自由意見
1	女性	30代	高浜地区	バス利用者は、車が無い方が多いのでは?たとえばですが、矢田(9:10)→バスターミナル(高浜)(9:51)→Aコース(10:10発)→クリニック着(10:12)受診後→バスターミナルに戻るバスは13:19?長すぎます。バスターミナル(13:31)着、15:55発→矢田(16:36)着。お年寄りには、つらいと思います。
2	女性	30代	富来地区	目的に応じたコミュニティバスの運用が必要だと思う。富来病院への利用者の多くから帰りのバスに乗れないとの苦情がきかれています。AMに乗り遅れてしまうと夕方まで次のバスがない、又は次のバスもない方も多くいます。また、門前との北鉄バスの路線が急速に減っており、西浦地区の方々が病院や買い物などに行きにくくなっている。
3	女性	20代	志加浦地区	少し用事があつて、子供と一緒にバスに乗っても楽しそうだな、と思っても、帰りに次のバスまでの待ち時間が長くて、結局時間をつぶせる場所もないので、自家用車を使ってしまう。

4	男性	50代	上熊野地区	高齢者は、病院や買い物に行っても時間帯が合わないとか降りた所から目的地まで遠いからというのを聞いたことがあります。そんなことから考えると今のダイヤならびに乗降場所を見直した方がいいかもしれない。
5	女性	40代	中甘田・甘田地区	息子が総合体育館へ行くのに、時々利用しているが、文化ホールの前から乗っても、帰りのバスは、文化ホール行きがないので、不便だと言っている。実際は、大人が総合体育館まで迎えに行っている。結局、車が便利になってしまう。免許のない子どもやお年寄に合わせて路線やダイヤを作ればいい。
6	女性	70代	高浜地区	加茂下甘田から、志加浦地区や土田地区の乗り継ぎがむずかしく、行っても帰ってこれなくなる。運行時間に合わせると、行ける場所が限られたり、待ち時間が長すぎたりする。何のためのコミュニティバスなのか。乗りたくても思った時間にバスがないから乗れない。利用者の減少は、運行時間を変えたり本数を減らしたからです。
7	男性	50代	中甘田・甘田地区	今は自分で運転しているが、免許を返納した時に、バスがなくなっていると困ると思う。親が病院（羽咋や医科大等）へ行く時に、帰りのバスの時間がなくて困ると言っているので可能なかぎり、車で一緒に行っている。もっと本数があるって時間が合えば利用するのと思う。誰も乗ってないバスをみると、もったいないと思うが廃止されるのも困るだろうと思うから、行政に努力してもらいたい。
8	男性	80代以上	西海地区	①小生も高齢のため運転不能になる遠くはないでしょう。となると例えば親子で乗せてくれる人が居ても移動は公共のバス等を利用することがベストと思う。コミュニティバスの増便を考えて欲しい。高齢者の利用（病院通い）が多く、帰りの待ち時間が長いとか不満もあるようなので当該者のご意見をよくききとり善処をお願い致します。②金沢、七尾のバス便（特に七尾便）が不便であるようですが、のと空港の乗合いバス（タクシー）のようなことは考えられないでしょうか。
9	女性	60代	富来地区	朝のバスはちゃんと動いていますが、病院が終ってからの昼頃のバスが全然なくて困っています。病院終るころの昼の時間のバスの時間をほしい。

## 12. 運行時間の見直しを行う（意見数 8）

	性別	年齢	居住地区	自由意見
1	男性	20代	志加浦地区	○公共交通の維持は地方にとっては必要。○時刻設定・ルート設定等、現状の実績を分析して再設定する必要有。○バス以外の手段を検討する必要がある。
2	男性	40代	中甘田・甘田地区	コミュニティバスは、バス停が住宅の近くにあるため利用しやすいが、利用しやすいダイヤではなく、路線バスは、バス停が大通りの近くにしかなく利用しづらい。利用者の減少が続くのは仕方がないと思う。送迎タクシー等利用しやすいものが必要だと思う。
3	男性	50代	上熊野地区	コミュニティバスにはあのような大きなバスは不要である。高齢化社会のニーズに対応するために、病院、店舗、役場などのルートをもう一度、再検証し、ワゴン車（8人～10人乗り）の乗り合いとして、もう少し運行本数、運行時間を見直すことが必要。7,700万円の経費をもう少し有効に使ってほしい。私のような自家用車を利用する者からアンケートを取っても意味がない。交通弱者と言われる老人、一人暮らし世帯の意見を集めて反映すべきである。漫然と税金を使わず、効率と削減を合わせて考えてほしい。
4	男性	10代	熊野地区	○あなた自身についてですが、問9～問12で個人が特定されると思いますがどう思いますか？○通学にバスがないと少し困りますが、人が乗っていないのに走っているバスをよく見かけますが、必要なんですか？○運行時間の見直しをしたらいいと思います。
5	女性	60代	中甘田・甘田地区	自分で運転出来るうちは買物や通院に不自由はないが、免許返納した場合は一人暮らしなので、不自由を感じると思う。羽咋病院や富来病院など、大きな病院があるのに、通院の便がない。送迎の車があれば、人をたよらなくても、元気なうちは一人でもいけるのに！！
6	女性	70代	西増穂地区	今は自分で運転出来るけれども、免許証を返納するとバスを利用する。ですが、うまくバスの時間を組んでほしいです。
7	女性	10代	富来地区	路線バスで午前10時台のダイヤをつくってほしい。
8	男性	40代	土田地区	利用者のニーズを調査、分析し、運行ダイヤを改める。

### 13. 乗継（路線バスやＪＲとの接続も含む）が悪い（意見数 7）

	性別	年齢	居住地区	自由意見
1	男性	60代	福浦地区	県外へ行く時、コミュニティバスと路線バスの関係が悪い。特に朝。
2	女性	60代	富来地区	金沢行きの特急バスの本数が減り、病院通いの方が非常に困っている。金沢駅に行くのにも、帰って来るのもバスの時間が電車とかみあわないので非常に不便です。このままでは、住む人も減少するのでは。高齢化になり運転免許も返上しなくてはならなくなる事を思えば、便利な地域へ移転したくなります。富来地域に関しては何でもなくなっているので腹がたちます。年齢を重ねてゆくたびに便利な実家（大阪）へ帰りたと思います。不便な町に住みたくないです。
3	女性	10代	下甘田地区	能登部行きバスの本数を朝、もう一本増やしてほしい。昼の本数も夜の本数も、能登部から高浜行きの時間をもっともっとたくさん増やしてほしい。運転手の運転が荒い。危ないです。
4	女性	60代	西海地区	時々金沢へ行く事があり北鉄バスを使用、その乗りつぎにコミュニティバスとか利用出来れば良いのですが。あとコミュニティバスは冬使用しましたが本数が少ないと感じました。
5	女性	70代	高浜地区	加茂下甘田から、志加浦地区や土田地区の乗り継ぎがむずかしく、行っても帰ってこれなくなる。運行時間に合わせると、行ける場所が限られたり、待ち時間が長すぎたりする。何のためのコミュニティバスなのか。乗りたくても思った時間にバスがないから乗れない。利用者の減少は、運行時間を変えたり本数を減らしたからです。
6	女性	70代	土田地区	現在は送迎してもらえる家族がいるが、高齢のため、いつ運転できなくなるかわからない。そのため公共交通がなくなるのは困る。高齢になると病院の通院も増え、北鉄能登バスも、もちろん運行本数は少ない。町外の病院に通院しているが、近隣の市、町、のコミュニティバスの運行と乗り継ぎできる体制を整えてほしい。実際乗り継ぎできる体制が整っている市がある。もう数年で運転できる家族がいなくなる。（高齢）
7	女性	10代	志加浦地区	利用が少ないからと言って本数が減るのも困る。目的的に、乗り継ぎなどがあり、時間がかかり不便。時間帯や本数がとにかく少ない。

### 14. コミュニティバス関連情報の周知（意見数 7）

	性別	年齢	居住地区	自由意見
1	女性	20代	土田地区	運行ガイドが入っていたので使えるバスを探してみようと思えました。運行ガイドはどこでももらえるのか等知らないの、広めてくれて家に一冊あると、使いやすくなると思います。
2	男性	40代	富来地区	○高校生などの学生の通学には絶対に必要だと思います。○町の広報などで大きく運行委託費のことを書いたり、利用をすすめていくこと、これからもっと町の負担が増えていくことを、町民に伝えていけば良いと思います。
3	女性	50代	中甘田地区	具体的に利用人数が知りたかったです。広報などに載せてもいいのでは。
4	女性	60代	志加浦地区	○週に2回位地区毎に運行日を作ればどうですか、空バスなしになるかも。○予算も大変ですね。金額を見て驚きました。この事実を広報し、利用をつながす方がいいかも知れません。住民がこの事をよく知ることにより方法が少しずつ出てくるかも知れません。お世話様です
5	女性	30代	高浜地区	富来急行便を知ったのは2年ほど前で、よく利用していたが段々本数が減ってしまい結局利用しなくなった。とても便利だったのでもう少し周知してくれていればと思う。回数券も知らなかった。車を保有している特に若い人でも知っていれば利用する人はいると思うので、今からでもお知らせしてみても考えた。（金沢駅行の便です）
6	女性	30代	土田地区	○このアンケートは答えるのが難しいので、記述式にするか項目を減らすかした方がたくさん回答してもらえると思う。とくに問4。（「電車」がないので正しく答えられない。表を上と下で見比べていけないといけない。1つの表にまとめるといい。）○町内の施設のCMにコミュニティバスの時刻表を添える。営業や開館やイベント時間に合わせたもの。○車での移動が多い人にも使ってほしいならば、車の維持費と運賃の比較をして経済的であることをPRする。
7	女性	40代	志加浦地区	路線バスの維持が難しくなっていることを、このアンケートを見るまで知りませんでした。利用が減ればバスがなくなることを知らせるといいと思います。自分も家族で利用していきたいと思います。

### 15. 公共交通を利用するイベントを開催する（意見数 7）

	性別	年齢	居住地区	自由意見
1	男性	60代	土田地区	○車や免許、移動方法など無い方に公共交通を利用してもらうために対象の方の意見を聞く。○上記の対象者が外出し楽しめるイベントを積極的に開催する。
2	男性	70代	堀松地区	今現在は車の運転に支障はないが、10年後に免許返納になれば町のコミュニティバスの利用が不可欠であり、路線バスも利用しなければならないと思う。出来る限り町内のイベントには公共の交通を利用するよう、町民に周知徹底していけば良い。
3	男性	40代	上熊野地区	近隣市町とタイアップして月ごとに土日のツアー的な日帰り運行を行い、バスに慣らすことを図る。増大する高齢者運転の事故撲滅を担う大事なものの。
4	女性	60代	堀松地区	○車で移動が多いのであまりバスは活用していませんが、なくなると困ると思います。土、日、祭日、又はイベントがある日は、その目的に応じて会場まで運行してみてもはどうでしょうか？○買い物用件バス（ロッキ→道の駅→どんたく→銀行etc）も週に2回程、あっても良いかな。○主人は、金沢でお酒を飲む日は西山からの特急バスを活用しています。（大事なバスです。）
5	男性	50代	西増穂地区	現在60代、70代の方が近い将来、運転できなくなるという自覚。これから公共交通機関を使わざるを得ないという自覚がない。それらのことを50～70代の方に理解してもらう施策→利用してもらう施策イベント等が大事であると思う。単に赤字であるから縮小していくということには反対。
6	男性	20代	高浜地区	○町として、福祉会館などで、町民を主として、フリーマーケットなどのイベントを行ない売上げの一部を公共交通に当てたらどうだろうか（年2～4回）全国的にもフリーマーケットは人気がある。○町内会の景品、会合などに購入してもらう。
7	男性	30代	志加浦地区	高齢世帯、車の所有の有無によっても地区ごとに公共交通機関の利用率は変わってくると思うので、効率的な事を考えるのであれば、細かく調査をする必要があると思う。小さな地域のイベントでも、臨時バス（有料でも）を出したりすれば、イベント参加者の増加にもつながると思う。

### 16. 運行する曜日を限定する等、減便を図る（意見数 7）

	性別	年齢	居住地区	自由意見
1	男性	70代	高浜地区	地区によって外出の曜日を決めて、5～6人が乗られるワゴン車など利用したらよいのではないのでしょうか。この先病院など通うのに心配です。
2	女性	10代	堀松地区	町外への通学にバスを利用していただけの人が多く居心地が悪く乗るのをやめてしまった。料金が低いのも理由の1つ。問15でも答えたように利用の少ない地域の便を減らした方がいいと思う。便を減らした地域で買い物に行けなくなった高齢者のために移動販売をする車などを走らせたりすればいいと思う。利用の少ない地域にはバスではなく大型の車を使ったりしてもいいと思う。
3	男性	60代	稗造地区	税金を使いながら最低限の運行をお願いします。
4	女性	60代	志加浦地区	バスの台数減らし、毎日使わないで月水金と1日置でもいいのではないかなと思う。
5	男性	80代以上	高浜地区	1. 児童生徒の通学について利用しやすくする。2. 集落のため曜日、時間を設定して定期的に運行する。「長期に実施して」データを出さないと、思うような業績は出ない。
6	女性	40代	堀松地区	利用の少ない時間帯には、バス運行をやめるべき。ガソリン・人件費の無駄。
7	女性	60代	下甘田地区	毎日運行するのではなく、ゴミの集荷日のように地区ごとに運行する曜日を決めてはどうでしょうか？年配になると買い物も荷物が重くなります。停車場を変更してはどうでしょう！（どんたく前とかロッキ前とか）

### 17. 分かりやすい時刻表の作成（意見数 6）

	性別	年齢	居住地区	自由意見
1	女性	60代	堀松地区	○分かりやすい時刻表が必要。○自動車に乗れなくなる人が増えたとき、便利な乗り物として活用できたらよいと思うが、どのような運行がよい

				のか浮かびません。町としてこれまでと全く違ったサービスが必要なのではないでしょうか。
2	女性	40代	堀松地区	今は自家用車を利用しているが、今後を思うと、あった方がいいと思う（知り合いのじい、ばあ、が利用しているので、なくなると困ると思う）。自家用車のため、バス e t c の時刻、本数とか見る機会が少ない。（小さい子がいるため、ぐるり町内（バスの景色が楽しいらしい）を乗る事もあるが、時刻表が分かりづらい）
3	女性	50代	西増穂地区	お年寄りが一人でも多く乗るためには、もっと分かりやすい時刻表を作ってください。
4	女性	50代	東増穂地区	町内だけで生きていけるのならそれで良いかもしれないけど、年に何回かは金沢へ行きたいと思ってもTVを見て棚の上のぼたもちが絵空事のように思えて気力が出ない。県外や町外の友人には電車どころかバスもかなり都合が悪くてねえとしか言えない。時刻表とかの文字も小さくて見えません。
5	女性	70代	福浦地区	コミュニティバスの運行表自体、初めて見ました。自分の地域、地区外の兄弟姉妹の所へ行くにはどう、乗りつけばいいのか調べようと思いましたが、年寄りには、とても分かり辛かったです。
6	女性	70代	富来地区	金沢行の急行バスがなくなりましたが、高浜で乗り換え又は羽咋で乗り換えればいいことがわかり安心しています。でも金沢からの急行バスは、乗換の情報が観光客には分かりにくそうなのが残念に思い、分かりやすく、金沢駅のバス停に情報を提示してほしい。

### 18. 特定の施設への直通便の導入（意見数 5）

	性別	年齢	居住地区	自由意見
1	女性	50代	熊野地区	病院へ薬もらいに行く人や、温泉施設等へ行く時の利用が多いのだと思う。Aコープ送迎バスのような感じで、富来病院への送迎バスがあった方がいいのでは。
2	女性	30代	西海地区	人口が減るに伴い、利用率も減ると思う。バスではなく、タクシーの回数券を出した方が、無駄な運行はなくなると思う。富来病院から、乗った人だけに行き先を聞いて、送迎するというのもいいと思います。人口が減る分、1人1人に合わせた行動（送迎）をとる方が無駄は減ると思います。
3	男性	50代	高浜地区	週1（？）曜日 スーパー、病院（？）曜日 図書館 体育館（？）曜日 銀行など直接到着できる便。
4	男性	60代	志加浦地区	利用の少ない運行路線のバスをワゴン車にして、乗り合いタクシー的なサービスをしたら良い。病院や買物など場所を決めて、運行する。
5	女性	60代	中甘田・甘田地区	自分で運転出来るうちは買物や通院に不自由はないが、免許返納した場合は一人暮らしなので、不自由を感じると思う。羽咋病院や富来病院など、大きな病院があるのに、通院の便がない。送迎の車があれば、人をたよらなくても、元気なうちは一人でもいけるのに！！

### 19. 高齢者や障がい者でも乗降しやすい車両にする（意見数 5）

	性別	年齢	居住地区	自由意見
1	女性	80代以上	稗造地区	なるべくコミュニティバスに乗るようにしている。乗降ステップの段が少し高い。
2	男性	40代以上	志加浦地区	障がい者やお年寄りに対して、乗りやすいバスの運行を願う。
3	男性	70代	西浦地区	○職員の出張や通勤等に公共交通を利用するなど、町自身が模範を示すべきである。○コミバスは無料にし、経済効果を高めた方がよいと思う。老人は殆どの方が年金暮らしであり、無料にしてもらえればもっと外出る機会が増えると思う。○現在のバスは、段差があり、利用しにくい。
4	男性	60代	稗造地区	小型、低床にして乗り降りを楽にしてほしい。高齢社会化、免許返納者が多くなるのみなので、料金は少しアップしても、利用者へ便利なよう出来るだけ自宅の側に降ろしてほしい、帰りは特に荷物もあるとおもいますので。
5	女性	50代	西浦地区	超高齢化において、バス停まで行く距離、バスの乗降ができる等の問題が多い。バスも必要だと思うが、例えば割引チケットなどを利用してタクシーなどの使用も検討が必要か、ますます赤字となる可能性はあるが、バス以外でも考慮願いたい。



## 20. スクールバスの利活用（意見数 4）

	性別	年齢	居住地区	自由意見
1	男性	60代	堀松地区	○バスを小さくしてイニシャルコストを押さえる。○小学校通学バスに70歳以上は乗られる様に。○手を挙げたらどこでも止まる、どこでも降ろす。
2	女性	60代	西増穂地区	通学（高校）の孫の送り迎え、バスがない為、不便に思っている。
3	女性	40代	加茂地区	○中学生でコミュニティバスを利用するのは定期的ムダである。（中学生をコミュニティバスにすれば…）○路線バスとコミュニティバスの時間帯を30分以上あける。○利用客が少ない所はタクシーにて割引きチケットを発行。○コミュニティバスを9人乗りぐらいにしてみる。○小学校の送迎バスを利用する。回送のときに乗せる。
4	女性	60代	中甘田・甘田地区	コミュニティバスを現在利用の方は、今後高齢により増えないと思われる為、廃止し代わりに乗合タクシーなどを低価格で利用できないでしょうか。乗車も楽になり、自宅より目的地まで行けると思います。後は、スクールバスをもっと活用できないでしょうか。路線バスが廃止になると益々過疎化が進むと思われるので補助が必要。もっと出生率をあげる為に、お祝い金など。

## 21. 高齢者のための移動販売サービスの導入（意見数 4）

	性別	年齢	居住地区	自由意見
1	女性	10代	堀松地区	町外への通学にバスを利用していただけ、人が多く居心地が悪く乗るのをやめてしまった。料金が低いのも理由の1つ。間15でも答えたように利用の少ない地域の便を減らした方がいいと思う。便を減らした地域で買い物に行けなくなった高齢者のために、移動販売をする車などを走らせたりすればいいと思う。利用の少ない地域にはバスではなく大型の車を使ったりしてもいいと思う。
2	男性	50代	高浜地区	○利便性、使用目的、バスを必要としている人の年齢、地域を詳細に調べないと、誰も乗っていないバスになる。○他の市町も同じ状況であろうし、情報共有が必要。○コミュニティバスは人口減少、利用者減で縮小し、移動マーケット、（食品、衣料、日用品）で、各地区を回るサービスも考えられるのではないかと、バスの経費をそちらにまわせばよい。
3	男性	60代	東増穂地区	高齢者中心の利用であり、今後の高齢化の進捗に合わせて増加は考えられるが、買物、他のサービス体制充実、等でカバー出来る分も大きいと思う。
4		60代	志加浦地区	今は利用していないが、運転出来なくなった時には困る。旧富来町の様にスーパーの無料バスが出来たら、それもいいのではと思う。

## 22. 公共施設等の利用時間にダイヤを合わせる（意見数 4）

	性別	年齢	居住地区	自由意見
1	男性	60代	高浜地区	コミュニティバスをバス停間でも乗れる様（手を挙げれば止まれる）にしたらありがたいと思う。時間帯が合わないと思う時がある（以前に車が使えず、コミュニティバスも時間帯が合わないので路線バスを1週間ほど使った事がある。）
2	女性	40代	土田地区	高齢者の多い地域のコミュニティバスの時刻編成など。（病院開院に合わせる、スーパーに合わせる等）
3	女性	40代	富来地区	公共施設等を利用したくても時間帯が合わずに利用出来ない（バスの時間が合わない）自由が利かなくなるから免許証を返納しなければならぬ年齢になっても返納出来ない。
4	女性	20代	下甘田地区	今は車を持っている人が多いから利用数が減るのは仕方ないと思う。ただ、車を持っていないお年寄りのことを考えると無くなるのは良くないと思う。若い人より、お年寄りの方が利用しやすいように早朝から病院に行けるようにした方がいいのでは？

## 23. バス待ち環境の改善（意見数 4）

	性別	年齢	居住地区	自由意見
1	女性	30代	志加浦地区	どんたくの前に停まるのはいいと思うが、場所に問題があると思う。どんたくの入口もしくは、どんたくの敷地に屋根つきのバス停を作るべき。

				同じくロッキーも使う人が多いと思うので、敷地内にバス停を作るべき。荷物を持ってバス停がある所まで行くのは、高齢になるとむずかしいのでは？
2	女性	50代	中甘田・甘田地区	バス停を、風雨をしのげる場所にする。(町営バス) 小学校のバスなどは特に思う。
3	男性	40代	中甘田・甘田地区	コミュニティバスは、バス停が住宅の近くにあるため利用しやすいが、利用しやすいダイヤではなく、路線バスは、バス停が大通りの近くにしかなく、利用しづらい。利用者の減少が続くのは仕方がないと思う。送迎タクシー等利用しやすいものが必要だと思う。
4	女性	70代	下甘田地区	バス停に待って居て下甘田線に乗り遅れても、加茂循環線が少し遅れて来るから、素通りせず同じ高浜へ行くのなら路線が違わずに客が居れば乗せてもいいのでは。バス待合室が有りながら離れていて雨、吹雪の中吹きさらしにバスを待つ。これも考えてほしい。

#### 24. バス停の設置場所の追加 (意見数 4)

	性別	年齢	居住地区	自由意見
1	女性	70代	高浜地区	町内高浜中心部への移動には、もう少し回数を多くしてほしいという高齢者の意見がある。町内の病院や銀行の近くに停車してほしい。
2	女性	40代	堀松地区	一人暮らしで高齢の父が、一度だけバスに乗ってロッキーへ買い物に行きましたが、帰りには「迎えに来て欲しい」と仕事中に呼び出されました。時刻表を初めて見て納得しました。戻りのバスが2時間後で、買った荷物を持ってロッキーからシ・オンまでが遠いこと。また横切る信号を渡れば大回りになること。近所のお年寄りも、乗り合わせて買い物に行っています。意見として①「ロッキー」も経由地に入れる。②AM3本、PM3本に本数を増やす。お年寄りが一番行きたい所は「普段の買い物・農協・医者」がメインだと思います。③なないろバスの定期券の発行。④関係ないけど、シオン～ロッキー間に信号をつけて欲しいです。車も人も危ないです。
3	女性	10代	高浜地区	○観光で来られる町外の人や町内に住んでいる人にバスを利用してもらえるために、もっと観光地へのアクセスをしやすくしてほしいと思う。 ○学生が就職の際に企業見学をするのに、親とかの送り迎えではなくて、バスで気軽に行けるように工業団地にも停車してほしいと思う。
4	男性	70代	志加浦地区	今現在はマイカーを利用していますが、近々免許証返納せねばならない状況になります(視力減退)。その場合コミュニティバス(買物など) & 路線バス(羽咋病院通院)を利用せねば移動の方法がありません。バスが無くなる様なことがあれば非常に困ります。追記:ロイヤルシティ内のバス停もっと増して欲しい。

#### 25. 自由な時間に行動できない (意見数 4)

	性別	年齢	居住地区	自由意見
1	男性	60代	下甘田地区	自由な時間に目的地に行けないので、不便である。また、荷物があると大変。コミュニティバスよりも、タクシーの割引のほうが、買い物等には便利ではないか。
2	女性	60代	高浜地区	今、どこでもそうなのだろうが自家用車に比べバスはあまりにも不更です(時間がままならない、バス停からバス停へしか移動できない)。金沢などへゆっくり行ってきたいと思っても羽咋からの帰りのバスがない。結局車に迎えに来てもらうことになるのです。
3	男性	70代	志加浦地区	○公共交通を利用すると、自由な時間に行動できない。○買い物をした場合、重かったり、大きいと持って帰れない。
4	女性	40代	富来地区	公共施設等を利用したくても時間帯が合わずに利用出来ない(バスの時間が合わない)。自由が利かなくなるから、免許証を返納しなければならぬ年齢になっても返納出来ない。

#### 26. 主な利用者である高齢者・中高生の意見を取り入れるべき (意見数 4)

	性別	年齢	居住地区	自由意見
1	女性	50代	-	若い人達は車を持っています。体の不自由な方、お年寄りを中心に考えて欲しいです!
2	女性	50代	中甘田・甘田地区	免許証を返納した高齢者の事を考えてほしい。

3	女性	30代	志加浦地区	バスを主に利用している学生やお年寄りに意見をきいてとりいれるべきだと思います。子供が中学、高校に行くようになると、公共交通が必要になってくると思うので、利用する人が増えるようにとりこんでいただきたいです。
4	男性	80代以上	西海地区	①小生も高齢のため運転不能になるのに遠くはないでしょう。となると例え親子で乗せてくれる人が居ても、移動は公共のバス等を利用することがベストと思う。コミュニティバスの増便を考えて欲しい。高齢者の利用（病院通い）が多く、帰りの待ち時間が長いとか不満もあるようなので当該者のご意見をよくききとり善処をお願い致します。②金沢、七尾のバス便（特に七尾便）が不便であるようですが、のと空港の乗合いバス（タクシー）のようなことは考えられないでしょうか。

### 27. 夜の遅い時間帯にも運行してもらいたい（意見数3）

	性別	年齢	居住地区	自由意見
1	男性	60代	土田地区	仕事が終わって、飲みに行って帰る時、タクシー、又は代行の代わりになるような時間に運行してもらえたら、利用者も増えるし、飲酒運転もなくなるし、良いと思いますけど。こう思うのは、私だけでしょうか！
2	男性	40代	堀松地区	羽咋駅から高浜までのバス、夜10時まで走ってほしい。旅行や飲み会の為。志賀町は電車が通っていないのだから、その対応をしてほしい。
3	男性	10代	高浜地区	本数を幅広く増やす。学校の帰宅時間に合わせた本数がほしい。夜遅い時間にほしい！！

### 28. 運転手が不親切、運転が荒い（意見数3）

	性別	年齢	居住地区	自由意見
1	女性	70代	下甘田地区	バス停に待って居て下甘田線に乗り遅れても加茂循環線が少し遅れて来るから、素通りせず同じ高浜へ行くのなら路線が違わずに客が居れば乗せてもいいのでは。バス待合室が有りながら離れていて雨、吹雪の中ふきさらしにバスを待つ。これも考えてほしい。
2	女性	10代	下甘田地区	能登部行きバスの本数を朝、もう一本増やしてほしい。昼の本数も夜の本数も、能登部から高浜行きの時間をもっともっとたくさん増やしてほしい。運転手の運転が荒い。危ないです。
3	女性	10代	下甘田地区	路線バスの料金が高すぎ。運転が雑である。もっと丁寧にしてほしい。

### 29. 運賃を無料にする（意見数3）

	性別	年齢	居住地区	自由意見
1	男性	30代	西浦地区	まず無料にする。また人が乗らないのに運行するのも、もったいないので、前日に予約を入れるとか、曜日によって、その地区の運行の有無、時間を変えてもいいと思う。とにかく、いろいろ試すべきだ！
2	男性	70代	西浦地区	○職員の出張や通勤等に公共交通を利用するなど、町自身が模範を示すべきである。○コミバスは無料にし、経済効果を高めた方がよいと思う。老人は殆んどが年金暮らしであり、無料にしまえればもっと外出る機会が増えると思う。○現在のバスは、段差があり、利用しにくい。
3	女性	60代	上熊野地区	○バスを利用する年代を考えると、中・高校生（休日、夏、冬、春休み）、と高齢者かと思います。○思い切って無料にして、運転免許をもっていない人、65歳以上の人に利用してもらおうような、目的地（買い物先、図書館等）を増やす。○路線バスが困まるので補助金を増額する。（路線バスも大切です）

### 30. 本アンケートは利用者限定して行うべき（意見数3）

	性別	年齢	居住地区	自由意見
1	男性	50代	上熊野地区	コミュニティバスにはあのような大きなバスは不要である。高齢化社会のニーズに対応するために、病院、店舗、役場などのルートをもう一度、再検証し、ワゴン車（8人～10人乗り）の乗り合いとして、もう少し運行本数、運行時間を見直すことが必要。7,700万円の経費をもう少し有効に使ってほしい。私のような自家用車を利用する者からアンケートを取っても意味がない。交通弱者と言われる老人、一人暮らし世帯の意見をまとめて反映すべきである。漫然と税金を使わず、効率と削減を合わせ

				て考えてほしい。
2	男性	70代	土田地区	1. アンケート調査対象はコミュニティバスを日頃利用している人を探して選ぶべき。2. 乗降をバス停としているが、下車はどこでも自由とすれば歩く距離が短くなり喜ばれると思います。
3	女性	50代	加茂地区	自分自身は今の所困らないが、家族で免許証を持っていない者がおり、現状バスを利用している為、平日出掛けたい時にバスが無くなる困る。学生が利用しやすい時間帯にした方が良いと思う。自分の子供達が利用したい時には時間が合わなかった。中学生以下は無料なのだから利用すれば良いが、結局送迎を家族がする為利用していないのでは。免許を持っている者に意見を聞くより、バスを利用する可能性の高い学生や高齢者に意見を聞いた方がよいのではないのでしょうか？

### 31. 路線バスの料金が高過ぎる（意見数 3）

	性別	年齢	居住地区	自由意見
1	女性	10代	堀松地区	町外への通学にバスを利用していたけど人が多く居心地が悪く乗るのをやめてしまった。料金が高いのも理由の1つ。問15でも答えたように利用の少ない地域の便を減らした方がいいと思う。便を減らした地域で買い物に行けなくなった高齢者のために移動販売をする車などを走らせたりすればいいと思う。利用の少ない地域にはバスではなく大型の車を使ったりしてもいいと思う。
2	男性	60代	高浜地区	高浜地区ですが、バスを利用したい経路は高浜―羽咋駅間、高浜―金沢駅間、もっと運賃安く行けるようになればいい。（現在は、羽咋駅へ自家用車で行き、電車で金沢駅までを利用）※自家用車組はほぼバスを使用しない。頻度数により運行を見直すとか。
3	女性	10代	下甘田地区	路線バスの料金が高すぎ。運転が雑である。もっと丁寧にしてほしい。

### 32. コミュニティバスによる高浜、富来間の運行（意見数 2）

	性別	年齢	居住地区	自由意見
1	女性	70代	高浜地区	最近北鉄バスの本数が減り、金沢へ行くのに高浜発の8時台がなくなり不便との声をよく聞きます。以前のようにできませんか？それと、100円バスといいますが、なないうバス直通で富来までの運行をお願いしますか。高浜地区ではリハビリを行う病院はないのに富来病院ではリハビリしていただけたらとのこと、8人いらっしゃるとのこと、行きたいけど行かない。なんで（バス）ないがや、言うて！！と、声があがりました。（そくさい会参加者のお願いです）
2	女性	60代	富来地区	自分を含め、今後車の運転が出来なくなった時に、公共交通は生活面でとても大事な足となります。何とかなくさないでほしい。また、富来から志賀町まで続くコミュニティバスを希望します。

### 33. 役場・企業に公共交通の利用を呼び掛ける（意見数 2）

	性別	年齢	居住地区	自由意見
1	女性	50代	加茂地区	役場の職員の方たちが公共交通を使いますか？
2	男性	40代	土田地区	ほとんどの人が車を所有しており、公共交通を利用する必要がない（路線、本数が不足している）町内の企業と連携して通勤等で使用する様働きかける。

### 34. 町のコンパクト化を推進（意見数 2）

	性別	年齢	居住地区	自由意見
1	男性	60代	堀松地区	事前に利用者の使用日時を集約し、それを踏まえた運行を（オンデマンド）。集約には担当者の創意工夫とICTを効果的に利用し、これらを実施する上での家族等への支援が必要。また、人口の一部地区等への移動等も検討しなければならないのではと思う。
2	男性	30代	堀松地区	お酒を飲む人がちょっとぐらいいやろと中心部（高浜）へ車で行っているとされる。駐車場に車がとまっているから。飲んだあとに帰りの手段が代行やタクシーで高いからそのような行動をとるとされる。場所の誘致や税を安くし「飲酒街特区」を作り今後の人口減少にそなえ「コ

				ンパクト化」をすすめていくしかないのではと思います。
--	--	--	--	----------------------------

### 35. 電気自動車、エコカーの導入（意見数 2）

	性別	年齢	居住地区	自由意見
1	男性	60代	西浦地区	電気自動車にする事。
2	男性	60代	下甘田地区	公共交通しか移動する手段のない方が1人でもおいでるうちは、廃止するわけにいかないと思います。マイクロバスでなく、普通自動車（e car）にすればどうですか。

### 36. 富来地域ばかり不便になる（意見数 2）

	性別	年齢	居住地区	自由意見
1	女性	50代	西海地区	高浜方面ばかり便利になり、富来はなにもなくなる。
2	女性	60代	富来地区	金沢行きの特急バスの本数が減り、病院通いの方が非常に困っている。金沢駅に行くのにも、帰って来るのもバスの時間が電車とかみあわないので非常に不便です。このままでは、住む人も減少するのでは。高齢化になり運転免許も返上しなくてはならなくなる事を思えば便利な地域へ移転したくなります。富来地域に関しては何でもなくなっているの腹がたちます。年齢を重ねてゆくたびに便利な美家（大阪）へ帰りたいと思います。不便な町に住みたくないです。

### 37. 志賀地域・富来地域という区別を超えて運行してほしい（意見数 2）

	性別	年齢	居住地区	自由意見
1	男性	40代	上熊野地区	①志賀区域・富来区域の廃止。例：（下甘田地区→富来病院）などのルートをつくる（上熊野地区→富来病院）（熊野地区→ロッキー志賀の郷→どんたく）のルートをつくるなど。②「回送」バスをなくす。
2	女性	50代	熊野地区	志賀地域と富来地域それぞれの運行でなく、富来から志賀へ、志賀から富来へ行き来できるようなコースもあればよいと思います。現在は自分で車を運転し外出できるが、10年後、20年後車が運転できなくなった時、公共交通が無くなってしまうと困る。何とか維持してほしい。

### 38. 何故まごころバスだけが無料なのか（意見数 2）

	性別	年齢	居住地区	自由意見
1	女性	60代	高浜地区	まごころバスはどのようにして無料なのでしょう？例えば、高浜以外の方が、“いこいの村”へ行きたいと考えたら、タクシー又は、送迎してもらえる家族・知人になるのですね。
2	-	20代	-	まごころバスとコミュニティバスは、なぜちがうのか？なぜにコミュニティバスは、料金がかかるの？えこひいきだ！！

### 39. 利用者に特典を設ける（意見数 2）

	性別	年齢	居住地区	自由意見
1	女性	60代	高浜地区	この先免許証返納になると、否が応でも公共機関バスやコミュニティバスを利用しなければならないが、今から公共のバス利用やコミュニティバス利用者等に何らかの特典をもうければよいのではないか！！例えば券（バス回数券の1/3位の補助）の贈入に対してやコミュニティバス利用でポイントをつける（カード発行）満杯で何らかの品物等を貰えるという風に。
2	女性	80代以上	熊野地区	高齢者には（問15）は適しない。もう少し利用者に便宜を図ってほしい。

### 40. 利用の少ない路線の廃止（意見数 2）

	性別	年齢	居住地区	自由意見
1	男性	60代	志加浦地区	人口が減っていくので仕方がないと思うが、利用が多い所を残したり、少ない所は減らす。バスをマイクロバスにする。

2	女性	60代	堀松地区	まごころ、なないろバス等をいつ見ても利用者が少なく、運転手のみが走っている様に見受けれます。本数を減らして町民同士（地域同士）で声かけ合って、時刻を合わせて利用すると良いのではと思います。
---	----	-----	------	--

#### 41. その他（意見数 76）

	性別	年齢	居住地区	自由意見
1	女性	80代以上	上熊野地区	現在は認知症になり、自分で外出することはできませんが、元気な頃は、通院、買い物と、よく利用させていただきました。ありがとうございました。（家族代筆）
2	女性	80代以上	西増穂地区	色々案を気にして頂いて有難うございます。今後も宜しくお願致します。時刻表も頂いて本当に有難う。自家用車の利用をやめて病院に行きたいという、足が痛い方数人から時間を質問されるようになりましたので、頂いた表をその人にあげます。特に家の近くで、乗り降りできればと思います。雨風の時に運転手が気をつけてくれる人もいますが、停留所でないところで、なんでバス止まるのかと運転手宅へ電話が入るらしいです。100円券も富来役場か温泉にもらえますが、運転手から券を買うこと出来れば、幸いです。
3	女性	80代以上	高浜地区	私は11区に住んで居ます、バスに乗るには、バス停か中学校迄行かねばなりません。今の所、1人暮しでどんたく迄は歩いて行けますけど、せめて、高校の前か11区の集会場にバスを止めて頂ければ幸です。シ・オンや、ロッキーにも行けるからです。よろしく御願致します。
4	女性	70代	西海地区	将来免許返納する事を考えると不安です。地区単位で利用できるサービスが有るといいかな。
5	女性	30代	堀松地区	高浜駅の自転車置場を視察されたし。
6	女性	80代以上	加茂地区	できるだけ、若い者に迷惑をかけない様に気を付けて居ります。
7	男性	40代	西増穂地区	コミュニティバスは、午前中に往復便、午後往復便にした方がいいと思います。
8	女性	70代	西海地区	なでしこタクシーを利用しているが、交通費がかかりすぎと思っている。病院通い。
9	男性	50代	堀松地区	関係ないかもしれないが、志賀高校にきている人は5,000円補助（七尾、羽咋地域でも）があるのに、（バスの便がない）七尾高校・羽咋高校・羽咋工業等補助がないのは志賀町に住んでいる子供に教育の平等がない。人口減少がとまらない。
10	男性	50代	富来地区	老後は、町外（金沢市中心部）に住む。年を取ったら町内で生活は、無理。
11	男性	80代以上	富来地区	高齢です。免許の返納も考えますが、日常の買物が大変な事を思うと返納が、なかなか出来ません。そこで高田地区で毎日、朝、夕、小さい7人乗り位のバスを運行。アスク、JAコープベ運行して頂ければ返納も真剣に考えます。
12	女性	60代	中甘田・甘田地区	私の場合、金沢へ行く場合、羽咋駅まで、自家用車で行き、汽車を利用する時があります。朝、早いので、コミュニティバス等は利用しません。
13	男性	40代	堀松地区	最近車を運転していると高齢者のドライバーが運転する車によく出会うが、脇道から急に出てくる、著しく速度が遅い、など危険なケースが多々ある。半強制的な言い方になるが、この様なドライバーは公共交通を利用していただきたい。
14	男性	10代	東増穂地区	小、中学生に、スクールバスではなく、コミュニティバスなどを利用してもらう。
15	男性	60代	富来地区	今後、増々高齢化が進むと利用する人が少なくなると思います。自動車移動する事に慣れているから、目的の時間に車で、又は、知り合いの車に同乗している人も、少なくないと思います。
16	男性	60代	稗造地区	人口の増加。産業企業工場の繁栄。過疎をなくす。子沢山。魅力のある町作り。
17	男性	50代	志加浦地区	羽咋、七尾の高齢者が朝道の駅でも買い物をし温泉に入る人が多いと聞くから何かヒントになるか。
18	女性	60代	土田地区	普通免許を取らずじまいで、バス通勤をしていましたが、停年退職しました。コミュニティバスを利用して気分転換をしています。
19	女性	60代	高浜地区	アンケートをきっかけに乗ってみたいと思いました。まごころバスが無料だと知りませんでした。
20	男性	60代	富来地区	路線バスを廃止し、コミュニティバスやデマンドタクシーにきりかえる。
21	女性	80代以上	福浦地区	人が少ないので利用者少なく困りますね。

22	男性	70代	稗造地区	車時代で難しい。
23	男性	40代	加茂地区	利用者（ターゲット）からの声を大事にする。一部の利用者だけのニーズでダイヤを変更しない。平成25年のダイヤ改正は、利便性が低下しました。
24	女性	80代以上	高浜地区	多額の税金がつかわれるので減便しても良いと思う。無料のバスは無くした方がいい。
25	女性	70代	土田地区	週1～2回コミュニティバス利用させてもらいます。利用者は少ないと思いますが、自分の様に老人運転出さない者はとても有り難いと感謝いたしております。運行時間は仕方がないと思っております。
26	女性	80代以上	西海地区	子ども達、若い人達が少なくなり老人が減り困った時代になりましたね。全体に困った時代になりましたね。お若い人達は、國、人間を守って下さい。お願いします。老女からのお願いです。
27	女性	60代	堀松地区	コミュニティバスの利用者の減少や赤字になっていることを思うとコミュニティバスを廃止し、路線バスやタクシーを利用された人に補助金を出してはどうでしょうか。それでも運行委託費より支出は増えるのでしょうか。
28	女性	80代以上	土田地区	高齢すぎて、利用できない。
29	男性	70代	高浜地区	現在は自分だけで考えればあまり不便に感じないが町の全体、町民の全体で考えれば深刻な問題であり、長い目で見れば公共交通の減少は町の衰退と過疎化に拍車をかける事になると思う。
30	男性	60代	稗造地区	楚和～鶴野屋まで、道路が狭い、人口が少ない、カーブが多い、側溝が詰まるなど大変です。第一に道路の側溝早く整備して下さい。
31	男性	40代	土田地区	利用したいと思えない。不便、行きたい所へいけない。
32	女性	70代	堀松地区	なないるBus（1回り）に初めて乗ってみました（加茂線）。5名乗りましたが、雨だったので少しですと運転手さんも言っていました。全体的に少なく淋しいですね。矢駄から大阪に出る山道に木がたれさがって走りにくいし危ない所がありました。これから冬は無理せず運行していただきたいと思います。
33	女性	10代	上熊野地区	朝や帰りのバスで、人がたくさん乗っているのに、高校生が一番後ろを2人で座ったり、2人で乗れる席なのに1人で座ったりしているので、たくさんの方が立ってしまい、ぎゅうぎゅうです。しかし私は中学生なので高校生には何も言えません。
34	女性	50代	志加浦地区	別紙に色々書かせていただきました。より良いバス運行となりますように、切に希望いたします。
35	-	70代	堀松地区	昼は一人でいる事が多く、誰かと話したり、身体を動かす事も少ない。ボケたり、寝たきりにならないようコミュニティバスで、シ・オンの風呂に通っている人を知っています。私自身老夫婦二人ぐらして、バスを使い、ロッキーやシ・オンに出かけます。夫は車の運転を止めたため、バスでの買い物は欠かせないです。バスの運転手さんも温かな声をかけてくれ楽しみです。町営バスだから、赤字でも運行してくれると感謝しています。
36	女性	80代以上	西増穂地区	利便性が悪いので利用できない。
37	女性	40代	熊野地区	バスの乗降場所は、広くて良いと思うが、歩道がないので、危ないと思える。特に、三明のバス停、子供の高校通学でのバス利用があるため、押ボタン信号までの道が、怖いと思っています。
38	-	-	堀松地区	バスが道を通るのを見ていて少ないと心配です。多く乗っていると楽しみです。
39	女性	70代	高浜地区	現在まで町営バスを利用する機会なく生活していた。今後、夫が運転免許を返納必要な時に不便さがわかると思う。今は利用しにくいと思いこんでおり、利用せず生活ができていたため。9年前に転入時より同じでした。
40	男性	10代	志加浦地区	道の雑草を刈って欲しい。
41	男性	80代以上	中甘田・甘田地区	空バス走っている。
42	男性	80代以上	高浜地区	免許証返納された老人で高浜町内に住んでいる人に、町内バス券を渡されても行く所がなく家に置いたままになっている（2年程たちますが1枚も使っていません）。
43	男性	80代以上	志加浦地区	いつ見ても空事にすぎない。運行しなくてもよいと思う。
44	男性	50代	志加浦地区	免許証を持っている間は、公共交通は使用しないと思います。

45	男性	40代	東増穂地区	コミュニティバスなど赤字運営はやめてほしい税金のムダ。スクールバス、コミュニティバス、北鉄バスを1本化にするなど、やり方はいくらでもあると思う。これからわかっていることですが、人は減るだけです。少しでも赤字を減らすようにお願いします。
46	男性	60代	西増穂地区	ペタンク、グランドゴルフ等スポーツの団体が町外や県外の大会に月、1回~3回ぐらい参加していますが、それを(現在は民間のを利用)バス利用できないかと思う。
47	女性	70代	高浜地区	人口減少全国的ですから仕方ありません。志賀町だけが良くなりません。
48	男性	50代	高浜地区	免許証がある間は、公共交通機関を使うことはないと思うし、高浜の人間にはあまり困らない。
49	女性	80代以上	中甘田・甘田地区	一人ぐらしで今の所不自由はないですけど(80歳)今後の事は今の所分かりません。
50	女性	60代	志加浦地区	むずかしいですね!
51	女性	60代	堀松地区	現段階で交通移動に不自由を感じていないため、ためになる様な意見はございません。この先不自由さが生ずれば、こうしてほしいああして欲しいということが出てくるかと思えます。何のご協力にもなりませんのでした事申し訳ございませんでした。
52	女性	60代	東増穂地区	今の所全く利用した事がないので考えられません。
53	男性	80代以上	高浜地区	今の時代は車の時代ですから、このような立場になった人でなければわからないと思います。
54	女性	70代	富来地区	コミュニティバスを利用させてもらってから本当に都合よく喜んでおりますが、利用者の減少は感じています。出来る限り利用したいと思えますが、難しい問題だと思えます。何卒よろしくお願いします。
55	男性	70代	西浦地区	○なるべく町内で買物をする様にする。○特に電気の故障になると困る。○公共交通について、ムズカシイ。
56	男性	30代	加茂地区	むずかしい。
57	男性	40代	堀松地区	市街地循環線A・Bコースの逆回りルートをつくれませんか?
58	女性	30代	志加浦地区	七尾駅から高浜までの北鉄バスに乗ろうとしたら、七尾中学生がたくさん乗っていたので運転手から「次のバスに乗って下さい」と言われた。始発が七尾中学校なので、七尾駅からの利用者が乗れない。志賀町まで帰るのに苦勞する。
59	男性	50代	土田地区	各校下で、地域にあった乗り方を考えないと利用は増えないと思う。公共交通を維持していく時は、それぞれの地域が、その地域にマッチした公通体系を真剣に考えないと、税金のむだと環境破壊にしかならない。
60	男性	30代	志加浦地区	○自動運転で送迎してくれるクルマが増えた方が良い。○もしくは、通勤・通学など一定の乗客が見込めるものに限り、シャトルバスを確保する。
61	男性	60代	志加浦地区	○バスの利用率に合わせて、定員数を変える。(大型30人以下中型20人以下小型10人以下)など!
62	男性	60代	土田地区	○車や免許、移動方法など無い方に公共交通を利用してもらうために対象の方の意見を聞く。○上記の対象者が外出し楽しめるイベントを積極的に開催する。
63	女性	40代	堀松地区	一人暮らしで高齢の父が、一度だけバスに乗ってロッキーへ買い物に行きましたが、帰りには「迎えに来て欲しい」と仕事中に呼び出されました。時刻表を初めて見て納得しました。戻りのバスが2時間後で、買った荷物を持ってロッキーからシ・オンまでが遠いこと。また横切る信号を渡れば大回りになること。近所のお年寄りも、乗り合わせて買い物に行っています。意見として①「ロッキー」も経由地に入れる。②AM3本、PM3本に本数を増やす。お年寄りが一番行きたい所は「普段の買い物・農協・医者」がメインだと思います。③なないろバスの定期券の発行。④関係ないけど、シオン~ロッキー間に信号をつけて欲しいです。車も人も危ないです。
64	男性	60代	志加浦地区	免許証返納者(80歳以上)へバス回数券を低料金か無料にする。
65	女性	70代	中甘田・甘田地区	もし路線バスがなくなったら、コミュニティバスを増やしてくれますか。
66	男性	60代	高浜地区	人口の減少が進む最近公共交通の利用者も減少すると思います。今後は民間事業所に委託する事や個人事業者の参入を促すのも一つの方法ではないでしょうか。将来的には公共交通の廃止も止むを得ないと思います。
67	男性	40代	上熊野地区	①志賀区域・富来区域の廃止。例:(下甘田地区→富来病院)などのルー



				トをつくる(上熊野地区→富来病院)(熊野地区→ロッキー志賀の郷→どんたく)のルートをつくるなど。②「回送」バスをなくす。
68	男性	60代	富来地区	いつでも好きな時にでかけられる自家用車との競合は無理だと思う。免許等自分の車をもたない人と高齢者の利用だけのニーズの他に何か、のりたくなる魅力が出せるのか？
69	女性	70代	稗造地区	道路を広くしてほしいです。
70	女性	40代	加茂地区	○中学生でコミュニティバスを利用するのは定期的ムダである。(中学生をコミュニティバスにすれば) ○路線バスとコミュニティバスの時間帯を30分以上あげる。○利用客が少ない所はタクシーにて割引チケットを発行。○コミュニティバスを9人乗りぐらいにしてみる。○小学校の送迎バスを利用する。回送のときに乗せる
71	女性	10代	高浜地区	○観光で来られる町外の人や町内に住んでいる人に、バスを利用してもらえるためにもっと観光地へのアクセスをしやすくしたらいと思う。○学生が就職の際に企業見学をするのに、親とかの送り迎えではなくてバスで気軽に行けるように工業団地にも停車したらいいと思う。
72	男性	70代	加茂地区	バス利用促進は考え方を根本から変える時期と思う。例えばバスに合わせた客として考えるので無く住民の行動(集団健康診断、町やJAのイベント参加、期日前投票促進)に合わせたバスの運行とか、タクシーのような配車とか、様々な考え方を現実化→スマホ利用など(利用者の居ないバス停はスルーするなど径路も可変とする。)しなければ利用は増えないと思います。
73	女性	70代	高浜地区	自分は買い物に行くとき、連れていってもらえる友達がいる。
74	女性	70代	高浜地区	北鉄能登バス、路線バスの回数も減少で、ますます利用者も減少、外出の楽しみも減りました。
75	女性	60代	上熊野地区	将来利用する可能性があるため、運行場所はマーケット、病院などの本数を増して下さい。身体の都合の悪い人など介助をしてもらえると安心できます。
76	-	-	-	幹線道路からシティ入口から入った100mぐらいのところですが、中央大通りから右に折れる細い道(地図表記添付)が、毎日の運行路線になっていて安全面で気になっています。あの細道は車の対面通行が無理なぐらい道幅が狭く、子供の通学や散歩されている方もおられ、ましてバス運転手さんの安全のためにも、停留所のある中央大通りに進路変更のご検討をお願いします。

## 10. 町民アンケート帳票

次ページ以降に、今回使用した町民アンケート帳票を掲載する。

# 志賀町 地域公共交通利便性向上に向けた アンケート調査

平成 29 年 10 月 志賀町

平素は志賀町政に深いご理解とご協力をいただき、ありがとうございます。

近年、全国的にバス利用者が減る傾向にあります。志賀町においても利用者数は減っており、町内の路線バス（北鉄能登バス）はいずれの路線もいわゆる赤字路線であり、行政が財政支援を行って、バスを運行しています。また、町営のコミュニティバス（まごころバス・なないろバス）の利用者数も年々減少しています。

今後の人口減少にともなって、ますます利用者が減少することが考えられます。これからの利用状況によっては、バスがこのまま運行を続けることができるかどうか、危惧される現状となっています。そこで志賀町では、公共交通を将来にわたり維持していくため、今年度と来年度の2カ年で「地域公共交通網形成計画」を策定し、町民のみなさまに利用しやすい公共交通の再編を行います。

そのため、町民のみなさまのおかけや公共交通利用の状況を把握する調査を実施しております。

お忙しいところ恐縮ではございますが、町民のみなさまには、公共交通を「地域の大切な財産」としてご認識いただき、調査にご協力いただきますよう、よろしくお願いいたします。

## 【お願い事項】

- 封筒にお名前のあった方がお答えください。
- ご記入後、同封の返信用封筒に入れて平成 29 年 11 月 5 日（日）までに投函してください。（切手不要）

## 【調査に関する事項】

- 地区ごとに無作為に抽出（10月1日現在）し、アンケートを送付させていただきます。
- 本調査は、基本的には宛名のご本人にお答えいただくようご案内しています。しかしながら、無作為抽出した対象の方が、学生又は社会人のため、町内に在住していないことが想定されます。この場合、町内に在住されている宛名以外の方がアンケート調査へご協力下さるようお願いいたします。
- アンケート結果は本調査以外の目的には一切使用いたしません。



【お問い合わせ先】実施機関 志賀町企画財政課ふるさと創生室

TEL : (0767) 32-9301 E-mail : kikaku-zaisei@town.shika.lg.jp

## ふだんの移動について

問1. 1週間のうち、どれくらい外出されますか？（ひとつに○）

1. ほぼ毎日      2. 週4~5日      3. 週2~3日      4. 週1日      5. ほとんど外出しない

問2. 主な交通手段はなんですか？（ひとつに○）

- |             |          |         |
|-------------|----------|---------|
| 1. 車（自分で運転） | 2. 車（送迎） | 3. 路線バス |
| 4. コミュニティバス | 5. タクシー  | 6. バイク  |
| 7. 自転車      | 8. 徒歩    |         |

問3. 公共交通の利用頻度についてお答えください。□週に □月に □年に のいずれかひとつに✓をし、日数を記入してください。全くない場合は、「全く使っていない」に○を記入してください。

3-2 路線バスの利用頻度はどれくらいですか？

□週に □月に □年に \_\_\_\_\_日くらい使っている 全く使っていない

3-2 コミュニティバスの利用頻度はどれくらいですか？

□週に □月に □年に \_\_\_\_\_日くらい使っている 全く使っていない

問4. 以下の日常の行動(A~E)の外出頻度、場所、交通手段についてお答えください。

外出の目的	頻度 (主なもの一つ)	場所 (主なもの一つ)下の表から目的地のある地域をひとつ選び、施設などの名前を記入	交通手段 (あてはまるものすべて)
<b>(記入例) A 通勤または通学</b>	<b>3</b>	<b>1</b>	<b>4</b>
A 通勤または通学			
B 食料品や日用品など日常の買物			
C 洋服、靴など少し特別な買物			
D 病院、診療所等への通院			
E 余暇の娯楽や外食での外出			

<b>こちらの 選択肢から 選んで 表に 記入ください</b>	1. 週6~7日 2. 週4~5日 3. 週2~3日 4. 週1日以下 5. なし (行かない)	1. お住いの地域の中心部 2. お住いの地域の中心部以外 3. お住いではない地域の中心部 4. お住いではない地域の中心部以外 5. 町外 6. 県外 ※地域区分は志賀地域又は富来地域の区分となります。	1. クルマ (自分で運転) 2. クルマ (送迎) 3. 路線バス 4. コミュニティバス 5. タクシー 6. バイク 7. 自転車 8. 徒歩
	↑	↑	↑

問5. 外出される際に、移動で困ることはありますか？

1. 困ることがある 2. 困ることがない

-----> 5-2 「困ることがある」とお答えになった方にお聞きます。(あてはまるもの、すべてに○)

- 1. バスのルート上に行きたい目的地がない
- 2. 使いたい時間にバスが走っていない
- 3. バス停が家の近くにない
- 4. タクシーをよく使うが、お金がかかる
- 5. 誰かに送ってもらうことが多く、自由な時間に外出できない
- 6. 誰かに送ってもらうことが多く、精神的に負担である
- 7. その他 ( )

## 志賀町の公共交通について

平成 28 年度は、コミュニティバスの運行委託費が約 7,700 万円、路線バスの運行補助金は約 500 万円となっています。平成 28 年度の路線バスの運行補助金は、利用者の減少による運行事業者の赤字補填もあったため、平成 27 年度から約 200 万円増加しました。しかし、平成 25 年度から平成 28 年度にかけての1日当たりの利用者数は、路線バスで約 30%、コミュニティバスで約 10%減少しており、このまま利用者の減少が続くと、路線の維持が難しくなってくるのが懸念されます。



図 1 日当たりの路線バス利用者数



図 1 日当たりのコミュニティバスの利用者数

### 問6. 公共交通の利用者減少について、どう思われますか？

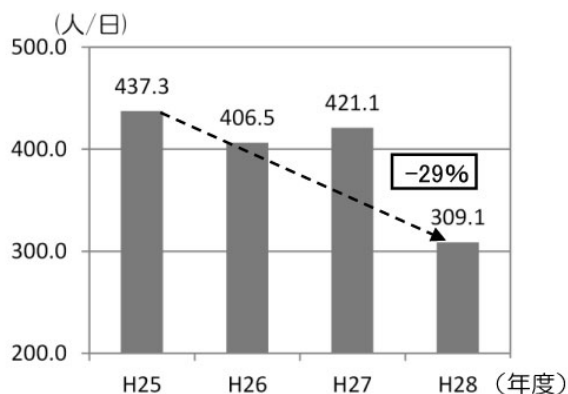
- |              |          |               |
|--------------|----------|---------------|
| 1. とても心配     | 2. 少し心配  | 3. あまり心配していない |
| 4. 全く心配していない | 5. 関心がない |               |

### 問7. 公共交通がなくなったら、困りますか？

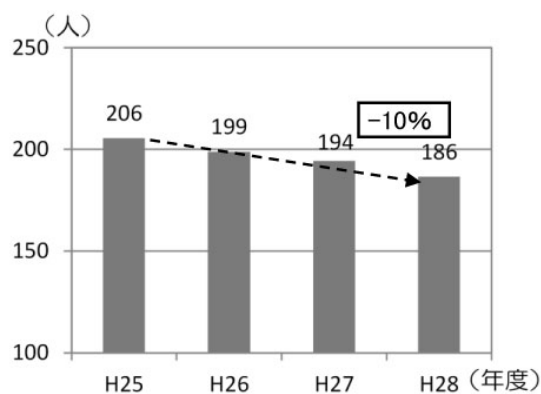
- |           |          |            |
|-----------|----------|------------|
| 1. とても困る  | 2. 少し困る  | 3. あまり困らない |
| 4. 全く困らない | 5. 関心がない |            |

## より利用しやすいコミュニティバスにするために

### 問8. コミュニティバスに関して、どうなればご自身の利用頻度が増えると思われますか？

ご参考に、同封の時刻表をご覧ください。(あてはまるもの、すべてに○)

1. 運行本数を増やす
2. 経由地・目的地を増やす (増やしたらよい目的地: \_\_\_\_\_ )
3. もっと朝の早い時間に運行する
4. もっと夜の遅い時間帯に運行する
5. 路線バスと乗り継ぎしやすいダイヤにする
6. 見やすく分かりやすい時刻表を提供する
7. その他 ( \_\_\_\_\_ )
8. 分からない
9. 利用は増えない



### III. ヒアリング結果詳細

#### 1. 町民ヒアリング結果詳細

##### (1) 利用者層ごとの公共交通の利用状況と課題

###### ①中学生について（富来中学校はスクールバス、志賀中学校は公共交通利用）

志賀中学校では、コミュニティバスや路線バスのダイヤが、登校時は遅過ぎ、下校時は塾があり早過ぎるため、親が送迎することが多い。

- ・部活をして、その後に高浜バスターミナル近くの塾に行くので帰りは 21 時頃になる。そのため、帰りは親が自動車を迎えに行っている。(志賀中学校 PTA)
- ・学校に行く際の朝のダイヤが授業ギリギリの時間に到着するようになっていて不便。土田地区や下甘田地区がそのようになっていると聞いた。朝 8 時までには志賀中学校に着きたい。(志賀中学校 PTA)
- ・北鉄バスの志加浦線は、朝早すぎるか遅すぎる便しか無い。それが嫌で親が自動車ですべて送迎している。(志賀中学校 PTA)

学校の指導のもと、親が子どもを送迎する風土を改善することが必要。

- ・志賀中学校は、親の送り迎えに対して何も言わない。中学生の子どもたちは、急遽授業が早く終わって帰ることになった場合、子どもは公衆電話を使って親に迎えに来てコールをしている。(志賀中学校 PTA)
- ・利便性と安全面を確保しても、学校として親の送り迎えを禁止するという強い強制力がなければバス通学にはならないだろう。(志賀中学校 PTA)
- ・部活が終わる時間は決まっており、夏は 18:30 まで、冬は 17:30 までになっている。部活終了からバスが発車時間まで 10~15 分しかない。また、下級生は片づけがあり、上級生のように早く帰れない。結局バスに乗って帰ることができず、親が自動車を迎えに行っている。(志賀中学校 PTA)
- ・子どもたちは、徒歩 30 分で遠いと思いがち。親の送り迎えが前提となって学校に通っている。(志賀中学校 PTA)
- ・志賀町の子どもはスクールバスがあるため、歩く機会が不足しており、扁平足や肥満に繋がる等の懸念から、子どもはもっと歩いた方がよいと考えている親もいる。(志賀町女性団体協議会)

通学路の安全性確保が大事。

- ・志賀中学校から「まちこみ」を通じて、不審者情報が送られてくる。その時は、子どものことが心配なので親が自動車ですべて送り迎えをしている。不審者が出たという情報は来るが、不審者が捕まったという情報は来ないため、親の不安が続く。(志賀中学校 PTA)
- ・道が暗いので、女の子を 1 人で歩かせられない。(志賀中学校 PTA)

## ②高校生について

交通手段で高校を選ばざるを得ない状況になっている。

- ・高校の進学先は学力ではなく、公共交通の有無で考えざるを得ない。(富来中学校 PTA)
- ・鵬学園は無料でスクールバスを出しているが、定期代や送迎にかかる親の負担を考えれば高くはないため、鵬学園に行く生徒も多い。(富来中学校 PTA)
- ・仕事帰りに子どもを迎えに行く必要があることを考えると、子どもが進学する高校を公共交通の充実度で選ばざるを得なくなる。七尾市の鵬学園高校は高校側で送り迎えを行ってくれる。また、羽咋方面の高校であれば公共交通を使って通学ができる。(志賀中学校 PTA)
- ・西浦では高校生の通学の足の確保は切実な問題である。移住も考えたことがある。生まれた場所によって不便な思いをするということはおかしい。(富来中学校 PTA)

富来地域の高校生は、富来バスターミナルへの交通手段がなく親に送迎してもらっている。

- ・高校生は路線バスを通学のために利用しているが、富来バスターミナルまでは親が送迎している。  
(登校時は6時50分富来バスターミナル発、下校時は19時35分か19時57分富来駅着の便の利用が多い)(富来中学校 PTA)

志賀地域の高校生は、JR と路線バスの乗り継ぎがうまくいっていない。

- ・JR の電車とバスのダイヤが合っていないので子どもたちは高校に行きにくい。羽咋駅、能登部駅、七尾駅の JR の電車の時間に北鉄バスの時間を合わせて欲しい。羽咋方面への電車は乗ることができるが、七尾方面は帰りの便が無いので親が仕事帰りに自動車を迎えに行っている。親は子どもを迎えに行くために仕事を調整している。(志賀中学校 PTA)

最終便が早いため、部活ができない生徒がいる。

- ・高校の場合、部活に参加していると終わるのが20時頃になる。その時間はバスの運行が終了しているので JR の電車を使って帰るしかない。(志賀中学校 PTA)



### ③高齢者

自動車を運転できる人は自動車を運転するが、自動車を運転しない人のなかには、コミュニティバス、タクシー、A コープのバスなどをうまく使って移動している人もいる。

- ・老人クラブの会員の半分くらいは自分で自動車を運転している。(老人クラブ連合会)
- ・コミュニティバス利用者は富来病院の診察後にいずれかの路線でアスクに移動し買物を行い、その後、帰宅できるコミュニティバスを利用するか、帰宅時間にバスがない場合は A コープのバスを利用する等工夫を凝らしている。(志賀町女性団体協議会)
- ・富来病院での診察が終わったら、歩いてアスクまで買い物に行き、A コープの無料送迎バスを利用してバスで帰っている。富来のおばあちゃん達は歩く。(老人クラブ連合会)
- ・富来地域の買い物タクシーは、通院や買い物で使われている。運転手に処方箋を渡すと、病院に行き薬をもらってきてくれる。また、運転手に買いたい物を伝えると買ってきてくれる。本人がタクシーに乗って行かなくても運転手が代わりにやってくれる。(老人クラブ連合会)
- ・志賀地域にはまちなかに商店がほとんどないため、自分で自動車を運転して移動している人がほとんど。(老人クラブ連合会)
- ・自分で自動車を運転できない人や、一人暮らしで家族に送迎を頼めない人がバスやタクシーを利用している。(老人クラブ連合会)

高齢者が公共交通を使う目的は、通院、買い物、お風呂、役場。

- ・買い物、通院、福祉系施設への移動が主体である。(志賀町女性団体協議会)
- ・高齢者がバスを利用する目的は、スーパーか病院、役場、お風呂が多い。バスを使える人は、足腰が元気な人が多い。(老人クラブ連合会)

とき地域福祉センター、シ・オン、シルバーハウス、やすらぎ荘では、利用者の利用状況に合わせた朝 9 時過ぎに到着する行き便と、15 時台の帰りの便があるとよい。

- ・とき地域福祉センターには、9 時 30 分～45 分程度に到着できるとよい。(志賀町女性団体協議会)
- ・シルバーハウス、やすらぎ荘については、10 時からプログラムが開始されるため、利用者は 9 時 30 分前後に到着するコミュニティバスを利用している。(志賀町女性団体協議会)
- ・シルバーハウスでは、土田地区牧山や火打谷方面から 10 時のプログラム開始に間に合うダイヤが無い。(水曜日のみ高浜地区から健康福祉課の福祉バスが運行。)そこで、上り第 1 便を土田地区徳田や矢田方面に回送する途中で乗車できないかという意見がある。(志賀町女性団体協議会)
- ・帰宅便については、昼時または 15 時～16 時台のどちらかである。昼時には、入浴や昼食を急いで済ませる必要があり午後の活動には参加できない。15 時～16 時の便では午後の活動もゆっくりと参加できるが、帰宅後に畑作業などは行いにくいという状況である。(志賀町女性団体協議会)

富来地域のコミュニティバスの富来病院の到着時刻が遅い。

- ・富来病院の到着時間を早めてほしいという意見がある。(志賀町女性団体協議会)
- ・富来病院にバスが到着する時間が遅い。7時30分頃には着きたい。(老人クラブ連合会)

志賀地域のコミュニティバスが志賀クリニックまで行ってほしい。

- ・高浜地区の各路線が高浜バスターミナルへ運行しているが、志賀クリニックバス停まで運行があれば非常にありがたい。(志賀町女性団体協議会)
- ・志賀クリニックやどんたくに行くためには、高浜バスターミナルから徒歩か市街地循環線への乗り換えが必要となる。または友達や身内に送迎をお願いすることとなる。(志賀町女性団体協議会)

バスのステップが高い、また手押し車を持ち上げることができずに乗せられない。

- ・バスのステップが高いという意見がある。特に、買い物からの帰宅の際は荷物が大きくバスへの乗車が困難との意見がある。(志賀町女性団体協議会)
- ・高齢者の手押し車は折りたたみが不可であり、バスに乗せることが困難である。バス停に手押し車を放置し、移動先でショッピングカートを活用している高齢者もいる。(志賀町女性団体協議会)
- ・手押し車でバスに乗りづらい。しかし、富来地域のコミュニティバスの運転手は、手押し車でバスに乗るのを待ってくれるようだ。(老人クラブ連合会)

## (2) 公共交通の利用者数を増やすために

さまざまな年代の町民が楽しい時間を過ごすための手段として利用できるようなコミュニティバスになるとよい。

- ・町民のコミュニティバスによる移動で楽しみが増加すれば、外出機会が増え、町の健康増進にも繋がる。そんな町の未来を考えると楽しくなってくる。(志賀町女性団体協議会)
- ・大人が楽しそうにしている姿を子どもは見ている。将来、志賀町の大人は元気で楽しそうだったという印象が定住促進にも効果を与えるかもしれない。(志賀町女性団体協議会)
- ・現状では高齢者が主な利用者であるが、町民みんなに乗ってもらえるようにしたい。そのためにはコミュニティバスは高齢者の乗り物という先入観を変えていきたい。(志賀町女性団体協議会)
- ・保育園の活動でシ・オンに行く際にコミュニティバスを利用した経験がある。子どもたちは非常に喜んでいて、小さい頃から地域の公共交通に触れる機会を創出することも良い方法であると思われる。(志賀町女性団体協議会)
- ・ただコミュニティバスに乗ってほしいと言われても乗らないので、小学生の体験乗車等を行えば家族も含めて乗るきっかけになるのではないかと。(富来中学校 PTA)

- ・忘年会シーズンに合わせて冬のイルミネーションを見に行ってもよい。志賀地域の人にも来てもらいたい。(富来中学校 PTA)

既存のイベントや教室に、コミュニティバスを利用して参加してもらうよう連携する。

- ・里浜イルミネーション、長田萬燈祭、西海祭り、のとキリシマツツジオープンガーデンなどのイベントの際にも臨時便の運行があると若い方の利用が期待できる。(志賀町女性団体協議会)
- ・福祉系施設にボランティアが来る日は利用者が多い傾向にある。このようなイベント日とタイアップしたコミュニティバス利用の利用特典があると、高齢者はうれしく思い利用意欲を喚起できると思われる。(志賀町女性団体協議会)
- ・やすらぎ荘でイベントを開催する際、帰りの便だけでも増便してはどうか。(志賀中学校 PTA)
- ・福祉系施設のイベントとして、御供田幸子が来る日を利用者は特に楽しみにしている。イベント日の周知を行うとともに、コミュニティバスの臨時便運行や利用特典などのタイアップを行うと利用者の増加に繋がるとと思われる。(志賀町女性団体協議会)
- ・老人クラブでカラオケ教室を開催してもなかなか人が集まらない。会場まで移動するための足の確保が課題となっている。(老人クラブ連合会)
- ・富来地域では、老人クラブのイベントの参加者が多い。各班長に頼んで班の人を自動車に乗せて来てもらっている。老人クラブの会員で取りこぼしが無いようにしているが、運動会の後は打ち上げの飲み会を開催する。また、旅行の後は安着祝という名前で打ち上げの飲み会をする。(老人クラブ連合会)

コミュニティバスにガイドが乗車したり、バスマップをつくったりして、沿線の PR を行うことで乗客に楽しんでもらう。

- ・現在のコミュニティバスにガイドを乗せ、ルート周辺の観光情報、お店の情報、地区の情報、様々な小話を交えてバス移動を楽しくすることも考えられる。(志賀町女性団体協議会)
- ・志賀町にあるお寺巡りというアイデアも考えられる。お寺で話を聞いたり、四季折々の花をみる活動に対して、コミュニティバスとタイアップできれば面白い。(志賀町女性団体協議会)
- ・富来漁港は西海丸や海産物の直売所があるなど魅力に溢れている。コミュニティバスで行くことが可能であると周知が進めば利用者の増加は期待できると思われる。(志賀町女性団体協議会)
- ・おでかけバスマップは非常に良い。「地域の魅力発見」のようなキャッチコピーを用いるなど志賀町女性団体協議会で検討し作成したい。(志賀町女性団体協議会)
- ・バスマップがあると楽しい。(富来中学校 PTA)

### コミュニティバスと西山パーキングエリアの特急バスのダイヤを接続させる。

- ・中学生は休日に金沢に遊びに行く。今は親が送迎しているので特急バスを利用しやすくすると、中学生の利用が見込めるかもしれない。(富来中学校 PTA)

### 観光周遊バスを運行する。

- ・志賀町には魅力的な場所がたくさんある。利用層を高齢者から若者まで広げて、「楽しいバスの旅」を提供できたら素敵である。志賀町女性団体協議会として協力したい。(志賀町女性団体協議会)
- ・富来は観光の町なので、周遊バスを設けてほしい。イルミネーションのライトアップを行っても人が来られない。(富来中学校 PTA)

### 富来地域と志賀地域を結ぶバスを運行する。

- ・富来と志賀を繋ぐルートがあるとありがたい。(志賀町女性団体協議会)
- ・富来と志賀をコミュニティバスで結べないのか。(富来中学校 PTA)

### わかりやすい情報提供を行う。

- ・コミュニティバスの運行経費額や赤字である現状を町民に共有し、このままでは維持が困難であると認識してもらいつつ利用を呼び掛ければ効果的であると思われる。(志賀町女性団体協議会)
- ・現行の時刻表が分かりにくいので、バス停別のバスの発着時間が分かる資料があればよいと思う。また、自分の地域の路線図だけを示したものがあってもよい。(富来中学校 PTA)
- ・高齢者は、インターネット上に掲載されていても見るできない。行きは何時のバスに乗って、帰りは何時のバスに乗るといところまで丁寧に伝えなければバスを使うことが難しい。(志賀中学校 PTA)

### 回数券を志賀町役場以外でも販売する。

- ・回数券を、志賀町役場以外でも販売してほしい。(志賀中学校 PTA)

### 歩きやすい安全で快適な環境整備を行う。

- ・ロッキーに行くには、シ・オンバス停で降車し、幹線の横断が必要となるが高齢者にとっては危険とを感じる方もいる。(志賀町女性団体協議会)

## 2. 施設ヒアリング結果詳細

### (1) 施設と公共交通の利用状況と課題

自動車で来る人が大半。公共交通の利用者は自動車を運転できない高齢の女性が多い。

- ・近所に住んでいる人がお風呂に入りに来ていて、自分で自動車を運転して来るか歩いて来る人が多い。(利用者数 50~60 人/日) (とぎ地域福祉センター)
- ・自転車やバス利用、自分で自動車を運転してくる方、家族に自動車で送迎してもらう方が多い。(シ・オン)
- ・1日 2,3 人のコミュニティバスの利用(教室がある日は 10 人程度)がある。バスを利用しない人は大抵自家用車で来る。家族の送迎で来る人はほとんどいない。(施設利用者約 20 人/日) (シルバーハウス)
- ・午前中は女性の利用者が中心で、バスを利用している人もいる。コミュニティバスの利用者は加茂循環線で 1 日あたり最大 5 人、下甘田、中甘田・甘田線では 1 日あたり 1 人か 2 人。男性は昼以降の利用が多く、自動車を利用する人が多い。(施設利用者約 20 人/日) (やすらぎ荘)
- ・年間を通じて 60~70 代のお年寄りが公共交通を利用している。(買物客数 120~130 人/日) (アスク)
- ・1日に外来で 160~170 人の患者様が富来病院に来る。その方々に、どんな交通手段を利用しているかアンケートをしたところ(4 日間で 106 人)、1 番多かったのは、自分で自動車を運転する人。2 番目に多かったのは、家族に自動車で送迎してもらっている人であった。(外来者数 160~170 人/日) (富来病院)
- ・車を運転できない高齢者がバスを利用しており、1日 10 人未満。(外来者数約 80 人/日) (志賀クリニック)

とぎ地域福祉センター、シ・オン、シルバーハウス、やすらぎ荘では、9時から10時の間に来て、お風呂に入って、お昼を食べて、のんびりして15時頃に帰る人が多い。

- ・生きがいデイサービス(カラオケ・体操・マッサージなど)を火曜日と木曜日に開催している。9時~16時の間に先生指導の元、カラオケや体操などの教室が開催されている。教室に参加したり、お昼ご飯を食べたり、おしゃべりをしたりして過ごしている。(とぎ地域福祉センター)
- ・朝9時のオープンと同時に来る人が多く、お昼ご飯を食べて帰っている。(シ・オン)
- ・朝に来て風呂に入って昼食を食べて休んでいく滞在スタイルが主。(シルバーハウス)
- ・9時30分に来て15時頃に帰る利用者が多い。(やすらぎ荘)

アスクとシ・オンの利用者は、周辺の店舗でも買い物をしている。

- ・ A コープの無料送迎バスを利用して帰っている方がいる。(アスク)
- ・ アスクと A コープは仕入れルートが違うため、扱っている商品が違う。そのため、A コープとアスクの両方で買い物をしている人が多い。地頭町は、歩ける人が買い物に行っている。(アスク)
- ・ シ・オン内の温泉やプールの利用、旬菜館、ロッキー志賀の郷店の利用。長時間滞在して、お昼ご飯を食べて帰っている。(シ・オン)

富来病院は朝に来て昼頃に帰る人が多いが、志賀クリニックにはそのような傾向は見られない。

- ・ 朝早くに富来病院に到着するバスに乗って来て、昼頃に富来病院からバスに乗って帰る。午後に富来病院に来る人は数人程度。自分で歩ける人は、バスの待ち時間にトギストアやはまのデパートに買い物に行っている。(富来病院)
- ・ 志賀クリニックへの到着時刻については受付時間内であればよい。(志賀クリニック)

決まった人が、コミュニティバスや福祉施設を利用している。高齢化に伴い、利用者は減っており、新規の利用者は増えていない。

- ・ とぎ地域福祉センターを利用するのは、いつも決まった人。(とぎ地域福祉センター)
- ・ 同じ人がヘビーユーザーとしてコミュニティバス利用している。(シ・オン)
- ・ 温泉や買い物利用の目的で、シ・オンに利用者が流れている。(シルバーハウス)
- ・ 利用者数は減少傾向で、新規の利用者がいない。(やすらぎ荘)

平成 25 年度のコミュニティバスの減便に伴い、シルバーハウスに行けなくなった地区ができ、福祉バスが運行している。

- ・ 平成 25 年度の運行改正で、高浜からシルバーハウスへ向かう朝の便が回送になり、米町、火打谷、牧山地区の人達が午前中にシルバーハウスに到着できなくなった。水曜日の健幸教室開催時には、無料の福祉バスで清水・火打谷・牧山・西山台の住民を迎えに行っている。(シルバーハウス)

バスの運転手のサービスが悪いときがある。

- ・ 押し車を使っているとバスの乗り降りに時間がかかる。ゆっくりと乗り降りしているとバスの運転手に怒られるらしい。どの路線の運転手かは分からない。(とぎ地域福祉センター)
- ・ バスの運転手のなかに、せっかちな人がいる。52 分発のバスなのに、51 分頃に誰もいないと発車してしまう。それで乗り遅れた患者がいた。(富来病院)
- ・ 志賀クリニックバス停で、ブロックの近くに停車したため乗降に支障があった。(志賀クリニック)

## (2) 公共交通の利用者数を増やすために

いずれの施設も利用者増をめざしている。施設とコミュニティバスの連携を図りながら、相乗的な利用者数増加を目指す。

- ・再オープン後（H30.9月）の施設には、露天風呂やサウナもできる。利用者がもっと増えても施設としては対応可能。コミュニティバスにチラシを張り出せたら嬉しい。（とぎ地域福祉センター）
- ・施設の許容量としては、お客様がもっと増えても受け入れられる。コミュニティバス利用者はシ・オンの料金が50円引きになるというサービスをすることも、利用促進のひとつの方法として考えられる。（シ・オン）
- ・各種教室等イベントを行う日にはバスの利用者が増えるが、恐らくイベントが行われていること自体を知らない人も多いと思われる。各種教室は講師への謝金も発生するので、せっかく開催するのであればたくさんの人に来てもらえるようにしたい。（シルバーハウス）
- ・1日あたり20人程度の利用であり、施設のキャパシティとしてはまだ利用者が増えても問題ない。（やすらぎ荘）
- ・バス車内にポスターを張らせてもらえるなら、商店側としてはありがたい。（アスク：立花）
- ・富来病院では広報に力を入れていこうとしている。バス車内で富来病院のPRをさせていただけるのはありがたい。スポーツドクターを導入して週1回午後からスポーツ外来を始めた。志賀地域の人々が人間ドックで初めて富来病院に来て、病院の広さや検査機器の多さにびっくりして好印象を持って帰っていくこともある。まずは知っていただくことが大切。（富来病院）
- ・今年から待ち時間の活用をするため月2回リハビリ教室を始めている。現在は外来にいる患者をまわって開催している。今後、バスの時間に合わせて開催することも1つの方法だと思う。（富来病院）

とぎ地域福祉センター、シ・オン、シルバーハウス、やすらぎ荘では、利用者の利用状況に合わせて朝9時過ぎに到着する行き便と15時台の帰りの便があるとよい。

- ・増穂線の帰りの便が遅い。16時45分発では、自宅近くのバス停に着いた頃には暗くなっている。高齢者が夜道を自宅まで歩くのは危ない。（とぎ地域福祉センター）
- ・朝9時のオープンと同時に来る人が多い。帰りは、コミュニティバス加茂循環線を使った場合、昼頃の12:47のバスに乗るために慌てて帰るパターンが大多数を占め、夕方16:42のバスに乗るまでゆっくりと過ごすパターンで少数派（1日5~6人）。（シ・オン）
- ・福祉バスによってシルバーハウスまで移動している清水、火打谷、牧山地区の住民は、土田東回り線で13時13分発、土田西回り線で13時12分発の便に乗らなければ帰れなくなる。（シルバーハウス）

- ・理想としては、9時30分頃にシルバーハウス着、15時～16時発という便があるとよい。(シルバーハウス)
- ・風呂は16時で終了するため、下甘田線の17時15分やすらぎ荘発の便はあまり意味がない。(やすらぎ荘)
- ・施設の利用者を増やすのであれば、これまで来られなかった人を来られるようにする必要がある。利用者は9時頃に来て15時頃に帰りたいという声が多い。(やすらぎ荘)

アスクでは、買い物で利用しやすいダイヤがよい。

- ・買い物客の動きとしては大きく分けて2パターンある。1つ目は、午前中に来て昼前の11時30分頃に帰るパターン。2つ目は、15時～16時に来て18時頃に帰るパターン。2つ目の場合、冬になると暗くなるのが早くなるので17時頃には帰る。(アスク)
- ・平成22年度に志賀町役場と連携して国の補助事業を獲得し、買い物弱者対策に取り組んだ。その際に買い物客にアンケートを行った。その結果、運賃が高くなっても良いので帰りたい時に帰りたいという意見が挙がった。ルートは増やさなくても良いので、往復利用できるバスの便を増やしてほしい。(アスク)
- ・過去に、バス利用促進のため、バス利用者にプレゼントをしていた。お客様からは、プレゼントをくれるくらいならバスの便を増やしてほしいと言われた。(アスク)

アスクでは、バスの待ち時間が長いため、待合室の整備やバスを待っている間の出前講座の開催などが望まれている。

- ・お客様から待ち時間の休憩所をつくってほしいという要望があった。(アスク)
- ・志賀地域の道の駅「ころ柿の里 しか」内の旬菜館のような施設が近くにあれば良い。旬菜館には、誰でも気軽に入れる休憩所がある。(アスク)
- ・志賀町役場福祉課と連携して、バスの待ち時間を利用した講座等を開けないか。たとえば、週1回の頻度で血圧測定や健康相談会や運転免許返納セミナーを開催することが考えられる。バスを待つ時間が、食事をしたり、誰かと話しをしたりする楽しい時間になるとよい。1人暮らしのお年寄りの場合、誰かと話す機会が少ない。(アスク)



富来病院では、受付時間前に到着する行きの便と 11・12 時台の帰りの便があるとよい。

- ・昼頃に富来病院から帰る人が多いため、11 時台と 12 時台にバスがあると良い。2, 3 時間まったりしたり、バスを待ちきれずにタクシーを使って帰る人がいる。(富来病院)
- ・利用者のニーズと時間が合っているので、西海・西浦線の 11:48 発 (1336 人/年) と福浦線 11:49 発 (317 人/年) の利用は多い。(富来病院)
- ・帰りのバスの利便性を向上させて欲しい。行きは家族が仕事に行くついでに自動車富来病院まで乗せてくる。帰りはバスを使っている。(富来病院)

わかりやすい情報提供を行う。

- ・バスの時刻表は、施設外には掲示してあるが、施設内の待合所には掲示していない。(シ・オン)
- ・高齢者になるとバスの時刻表が難しい。分かりやすく、この時間のバスに乗って、イベントは何時から何時で、この時間のバスに乗って帰る、という必要な情報だけを抽出した状態で見せてあげることが必要。(富来病院)
- ・バス時刻表が難しいので、地区毎に変えて用意して欲しい。いつもバスを使って来ている人はバスの時間等が頭の中に入っているが、その他の人には分かりやすい情報提供が必要である。(富来病院)

施設内でコミュニティバスの回数券を販売する。

- ・高齢者から、バス回数券を高浜バス停だけではなくシ・オンでも販売して欲しいという要望が以前から出ている。(シ・オン)
- ・コミュニティバスの回数券をやすらぎ荘で販売してほしいという声がある。(やすらぎ荘)

買い物終わりに歩くのが大変。

- ・買い物をした後に、荷物を持ってバス停から自宅まで歩くのが大変。増穂線沿線の大福寺にお住まいの人や、西海地区にお住まいの人からそういった声が挙がっていた。(とぎ地域福祉センター)

## IV. 周辺地域のコミュニティバスなどの運行状況

### ①概要

まちなかを循環するバスと、まちなかから各方面に向かうバスが運行している場合が多い。その際、拠点となる施設でまちなかの循環バスと各方面に向かうバスが接続していて、乗り継ぎが無料となっている。スクールバスの混乗や、朝夕の通勤通学シャトルバス、デマンドタクシー、観光シャトルバスの運行をしている地域が見られた。また、拠点となるバス停の発車時刻を毎時〇〇時として、覚えやすいダイヤにしている例も見られた。

表 周辺地域のコミュニティバスなどの運行状況

周辺地域	運行状況	
羽咋市	○まちなかを循環するコミュニティバス ○まちなかと各方面を結ぶコミュニティバス	6 路線
七尾市	○まちなかを循環するコミュニティバス ○まちなかと各方面を結ぶコミュニティバス ○朝と夜の 1 便ずつは駅と接続した通勤通学快速として運行 (中島エリア)	9 路線
中能登町	○拠点となるバス停で他の路線と接続するコミュニティバス	4 路線
	○自宅から交通結節点や病院までのデマンドタクシー	2 路線
宝達志水町	○拠点となるバス停で他の路線と接続するコミュニティバス	3 路線
	○自宅から町内全域、羽咋病院、羽咋市のバス停までのデマンドタクシー	2 地区
輪島市	○まちなかを循環するコミュニティバス	5 路線
	○まちなかと各方面を結ぶコミュニティバス	4 路線
	○スクールバス混乗	6 路線
穴水町	○コミュニティバス	1 路線
	○観光シャトルバス	1 路線

②羽咋市

まちなかを循環するバスと、まちなかと市内各方面を結ぶコミュニティバスが運行している。各方面に運行しているバスは、羽咋病院と羽咋駅を拠点として、循環バスと接続している。乗り継ぎは、無料となっている。

路線名	運行本数/日	運行時間	運休日	運賃
るんるんバス まちなか循環	7 便	8:43~15:47	毎日運行	100 円 (乗継、未就学児及び身体障害者の介護人は無料)
るんるんバス 余喜・鹿島路・越路野方面	4 便	8:00~16:40	〃	
るんるんバス 粟ノ保方面	4 便	8:40~15:53	〃	
るんるんバス 神子原方面	4 便	8:51~15:49	〃	
るんるんバス 中邑知・富永方面	4 便	8:00~16:30	〃	
るんるんバス 西北台方面	4 便	8:00~16:35	年始運休	



図 羽咋市 コミュニティバス 路線図

羽咋市地域循環バス  
**るんるんバス**  
**ルートマップ**

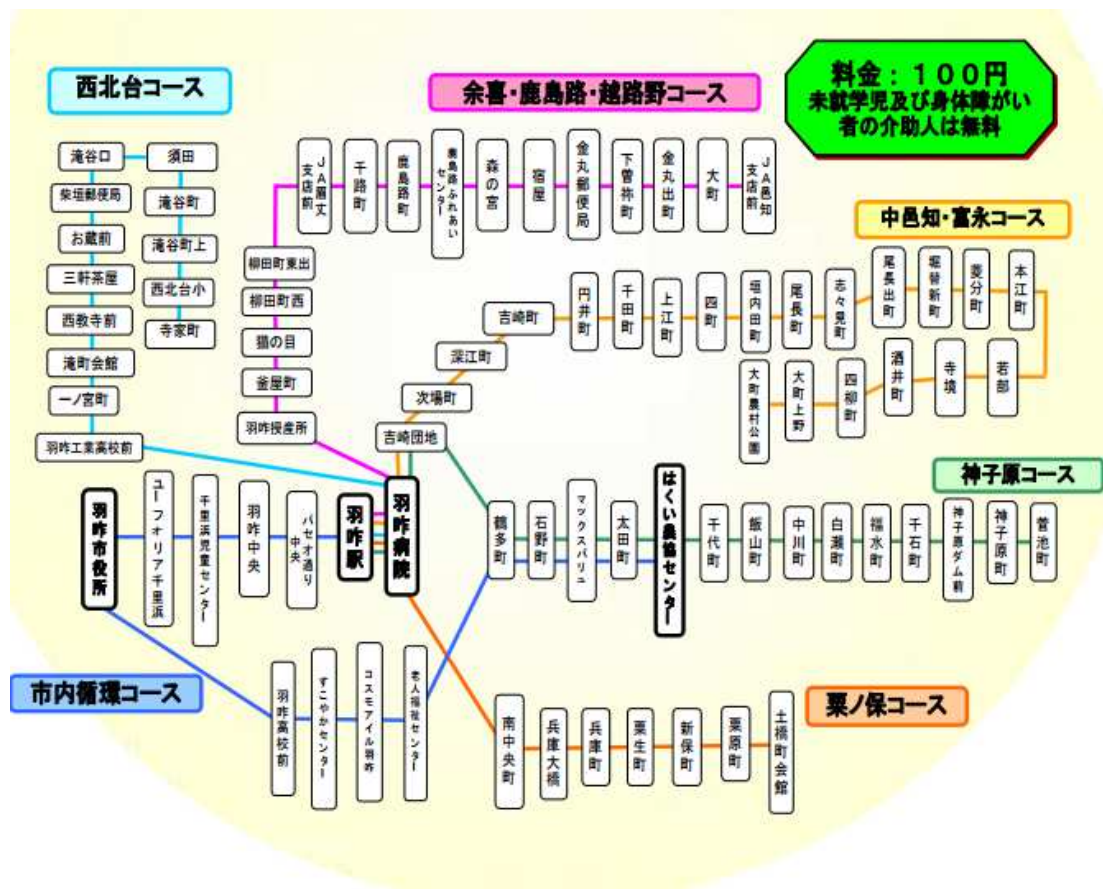
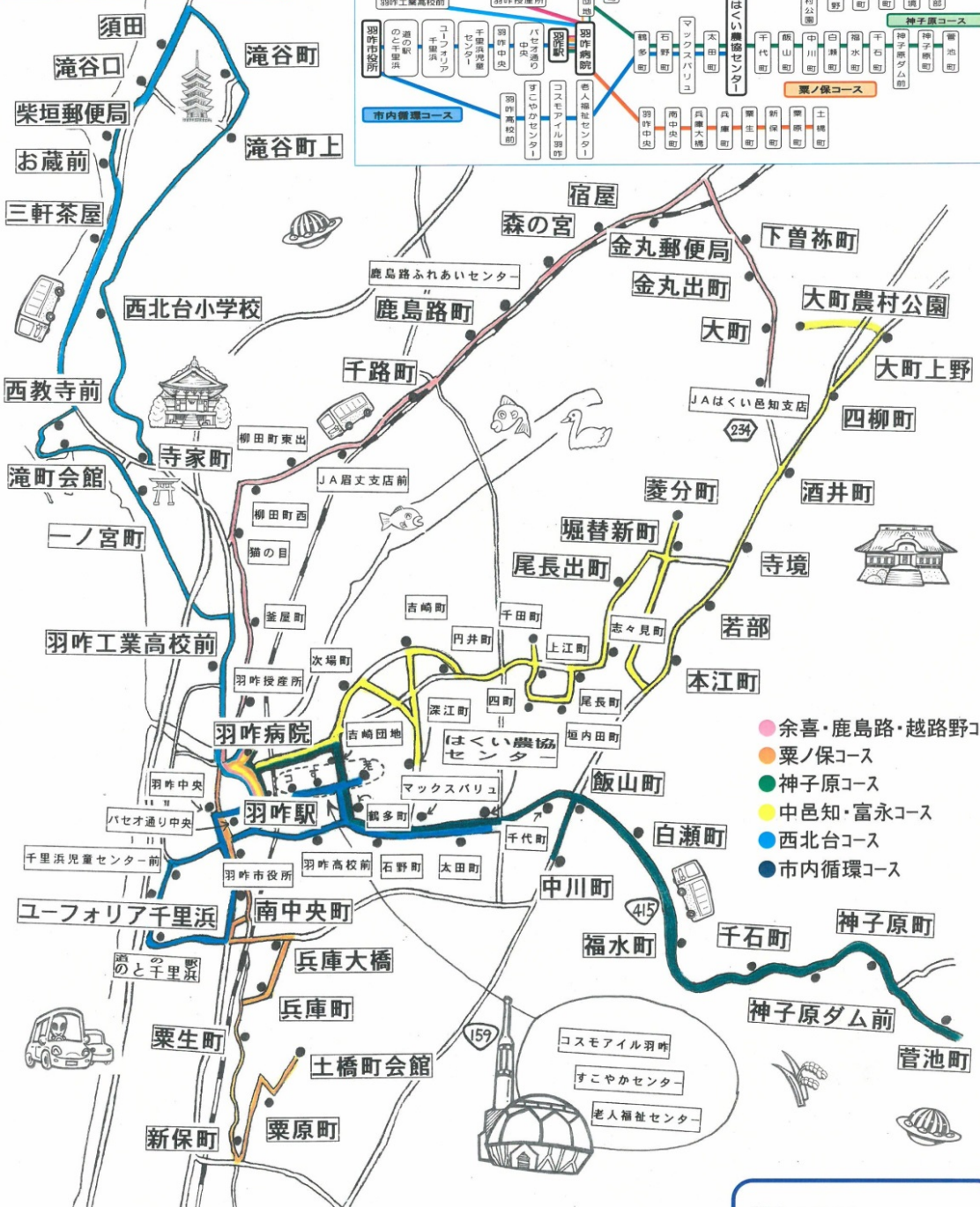
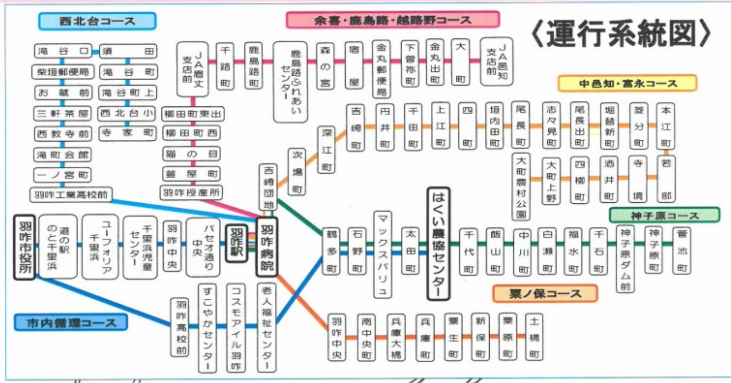

- 余喜・鹿島路・越路野コース
- 粟ノ保コース
- 神子原コース
- 中色知・富永コース
- 西北台コース
- 市内循環コース

\* 冬期及びコース状況等により乗降場所が予告なく変わる場合がありますのでご了承ください。  
 \* お問い合わせは羽咋市役所地域包括ケア推進室(22-5314)までご連絡ください。  
 \* バスの運行と運賃の徴収は、北鉄能登バス(株)(22-0268)までご連絡ください。  
 \* 危険物は持ち込みません。

料金: 100円  
 (未就学児・身体障がい者の  
 介助人・乗継は無料)

図 羽咋市 るんるんバス 路線図

### ③七尾市

七尾エリアでは、七尾駅を中心に、まちなかを循環するバスと各エリアを結ぶコミュニティバスが運行している。

中島エリアでは、中島健康福祉センター・すこやかを拠点に、各方面にコミュニティバスが運行している。また、朝と夜の1便ずつは駅と接続した通勤通学快速となっている。

#### ○七尾エリア

路線名	運行本数/日	運行時間	運休日	運賃
市内循環バス まりん号 まちなか循環	順回り 8 便 逆回り 8 便	9 時台～16 時台まで	年末年始	100 円 (小学生未満無料、)
ちよっこり山歩きバス やまびこ号 多根や滝尻 方面	3 便	8:30～16:45	土曜、日曜、祝 日、学校休校日 は運休	大人：300 円、高校 生：100 円 (中学生以下無料)
ぐるっと7 (東) 直津・高階方面	4 便	8:33～16:15	毎日運行	対距離制 170 円から
ぐるっと7 (西) 中挟・八幡方面	5 便	7:30～16:45	毎日運行 (早朝便のみ土 曜、日曜、祝日、 学校休校日は運 休)	〃

#### ○田鶴浜エリア

路線名	運行本数/日	運行時間	運休日	運賃
はなバス	4 便	8:00～17:25	土曜、日曜、年 末年始	対距離制 170 円から

#### ○中島エリア

路線名	運行本数/日	運行時間	運休日	運賃
中島げんきバス 豊川方面	6 便	6:40～16:28	土曜、日曜、祝 日、年末年始	対距離制 170 円から
中島げんきバス 笠師保方面	6 便	6:50～16:50	〃	〃
中島げんきバス 鉾打・熊木方面	6 便	6:35～16:50	〃	〃
中島げんきバス 西岸方面	6 便	6:30～16:44	〃	〃



図 七尾市 ぐるっとセブン 路線図

#### ④中能登町

道の駅「織姫の里なかのと」を拠点として、おりひめバスが運行している。10分以内の待ち合わせで、異なる路線に乗り継ぎが可能。乗り継ぎ運賃は、無料となっている。山間部ではデマンドタクシーが、自宅から駅などの交通結節点や福祉施設まで運行している。おりひめバスの拠点となる道の駅の発車時刻は、どのコースのバスも「〇〇時」という、わかりやすいダイヤで組まれている。

##### ○おりひめバス

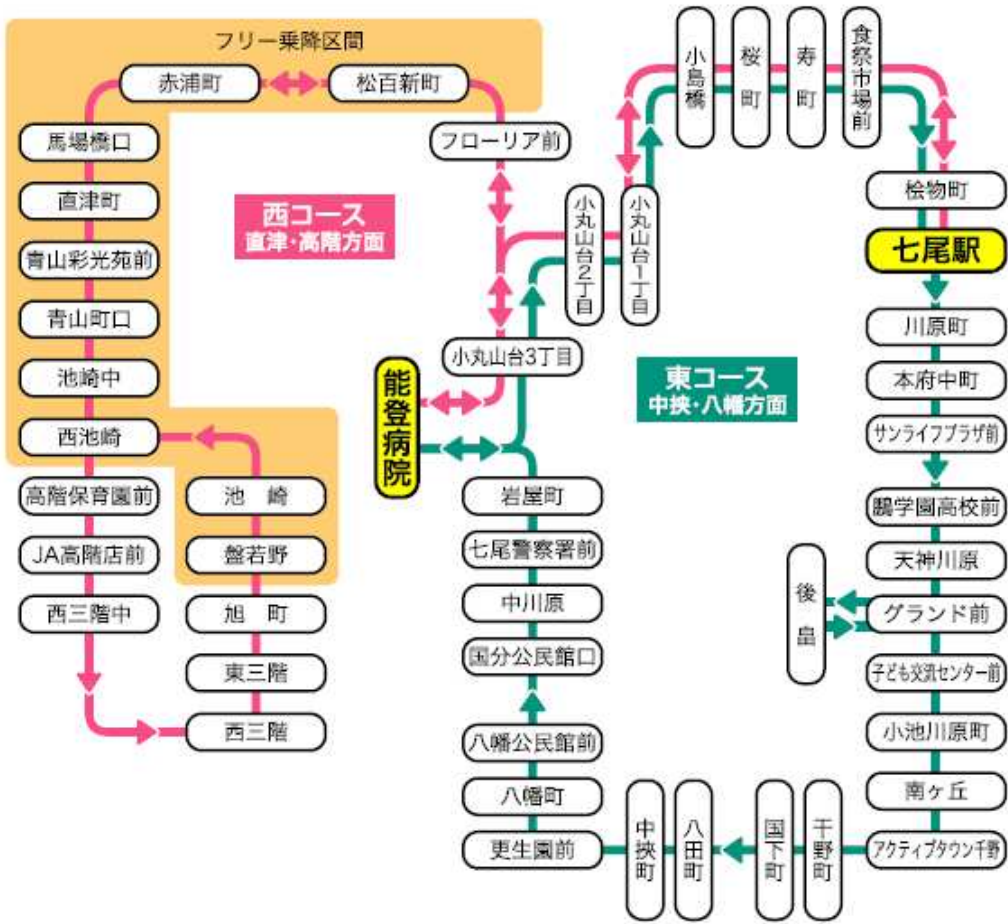
路線名	運行本数/日	運行時間	運休日	運賃
とりやコース	5便	8:00～17:50	毎週木曜日、年末年始	大人：100円、 高校生：50円 (小・中学生・未就 学児、乗継：無料)
ろくせいコース	5便	9:00～18:50	〃	
こしじコース	5便	9:00～18:50	〃	
みおやコース	5便	8:00～17:50	〃	

##### ○デマンドタクシー

路線名	運行本数/日	運行時間	運休日	運賃
瀬戸・花見月方面 (良川駅と接続)	10便	8:00～18:50	毎週木曜日、年末年始	大人：100円、 高校生：50円 (小・中学生・未就 学児童：無料、乗 継：無料)
上後山・下後山方面 (能登部駅と接続)	10便	8:00～18:50	毎週木曜日、年末年始	大人：100円、 高校生：50円 (小・中学生・未就 学児童：無料、乗 継：無料)



図 中能登町 コミュニティバス・デマンドタクシー 運行路線図



⑤宝達志水町

コミュニティバスとしては、まちなかの「宝達志水病院」「宝達荘」を乗り換えバス停とする南回りコース、北回りコース、東回りコースの3路線が提供されている。

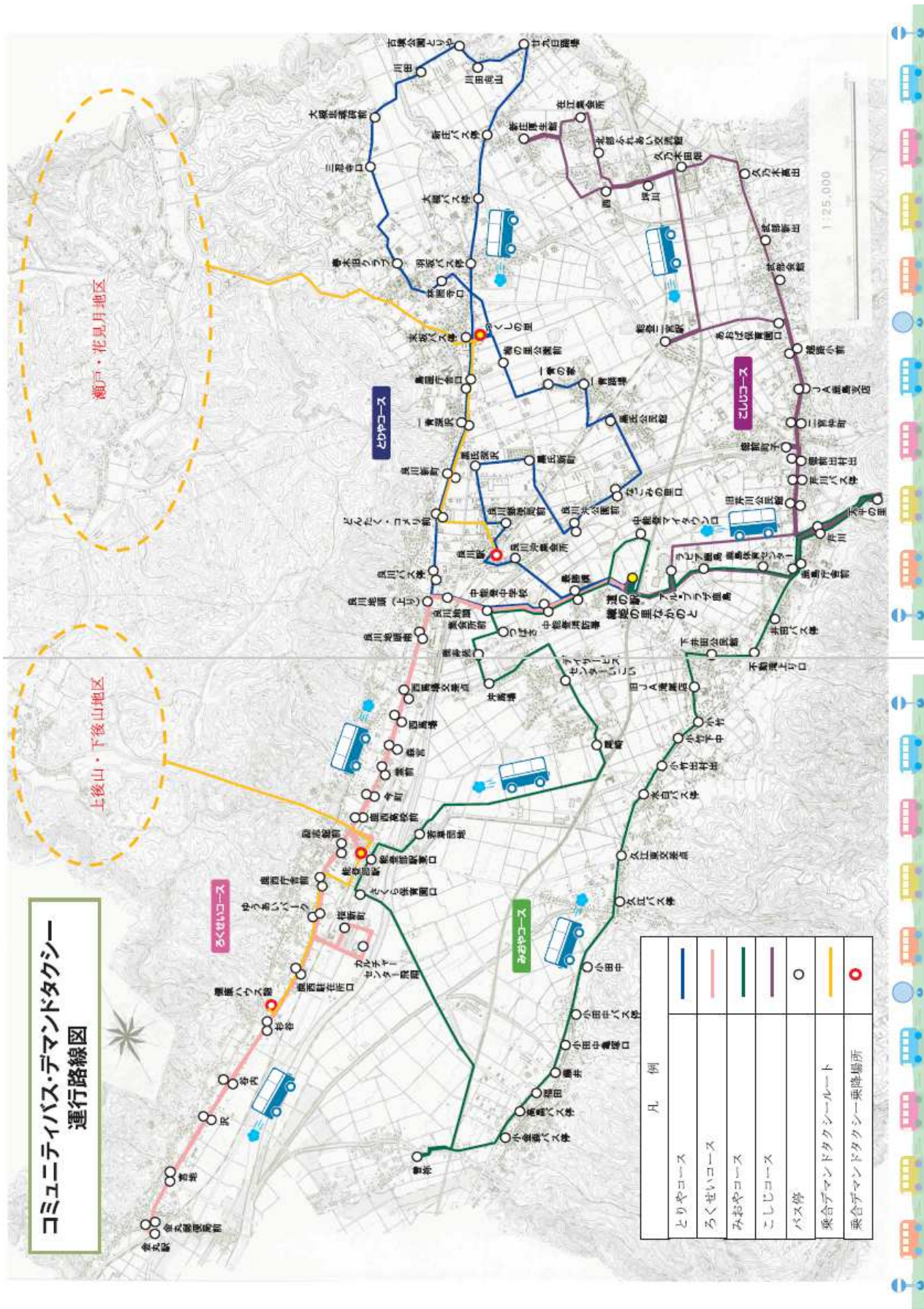
その他デマンドタクシーとして、運行の20分前までに予約すれば、自宅から町内全域、および羽咋病院、石野町バス停（羽咋市）に送迎している。

○コミュニティバス

ルート	発着	運行本数	発時刻	着時刻	運行日	運賃
東回りルート	宝達葛会館前→役場	1便	8:30	9:44	平日のみ	無料
	役場→宝達葛会館前	1便	13:20	14:34		
北回りルート	麦生→宝達駅西口	1便	8:30	9:45		
	宝達駅西口→麦生	1便	13:28	14:43		
東回りルート	南吉田→宝寿荘	1便	8:25	9:50		
	宝寿荘→南吉田	1便	13:14	14:39		

○デマンド（乗り合い）タクシー

地区	方面	運行本数	運行時間	運行日	運賃
志雄地区	金沢・羽咋方面	6便	7:30～16:40	月～土曜日 (祝日休み)	500円 (町民のみ)
	北志雄方面	6便			
樋川地区・相見地区・ 宝達地区・北大海地区	羽咋・北志雄方面	6便	7:30～16:40		
	金沢方面	6便			

宝達志水町 デマンド(乗合)タクシー時刻表

利用の仕方

予約先電話番号

29-8600

①予約をする

運行の20分前までに電話予約(7:30便は前日予約)をしてください。  
予約受付時間:午前7時～午後5時

②利用する

タクシーがお迎えにあがります。ただし、相見のため、待ち時間や到着時間が前後する場合があります。

平成27年4月1日 ダイヤ改定

【運行日】月～土曜日(祝祭日および12/29～1/3を除く)  
【運行区域】宝達志水町全域および羽咋市の一部(石野町バス停・羽咋病院)  
【利用料金】1人1回(片道)500円  
※ご利用は町民の方のみが対象です。年齢制限はありません。

【お問い合わせ】宝達志水町役場 TEL/0767-29-3111

志雄地区	金沢・志雄病院方向	七尾・自宅方向
	7:30 宝達駅・アステラス行 8:15頃着	9:20
	7:30 志雄病院・役場行 8:15頃着	11:00
	8:30	12:40
	10:10	14:20
	11:50	16:00
	13:30	16:40
	15:10	

宝樋川地区・相見地区・北大海地区	七尾・志雄病院方向	金沢・自宅方向
	7:30 宝達駅・アステラス行 8:15頃着	9:20
	7:30 志雄病院・役場行 8:15頃着	11:00
	8:30	12:40
	10:10	14:20
	11:50	16:00
	13:30	16:40
	15:10	

図 デマンドタクシー時刻表



## ⑥輪島市

のらんけバスは、旧輪島エリアのまちなかを循環している。おでかけバスは、旧門前の市街地を中心に各方面に運行している。また、スクールバスとの混乗も行っている。愛のりバスは、スクールバスの混乗である。

### ○のらんけバス

路線名	運行本数/日	運行時間	運休日	運賃
海 まちなか循環	7 便	8:00～16:55	毎日運行	100 円 (小学生未 満無料)
鯨 まちなか循環	7 便	8:40～17:27	毎日運行	"
档 まちなか循環	7 便	8:00～16:53	毎日運行	"
漆 まちなか循環	7 便	8:35～17:27	毎日運行	"
城兼 まちなか循環	2 便	8:25～12:21	日曜、祝日、年末 年始	"

### ○おでかけバス

路線名	運行本数/日	運行時間	運休日	運賃
安代原・西円山方面	火・木・土曜 6 便	6:30～16:14	祝日、年始 月・水・木・日曜	100 円 (小学生未 満無料)
猿橋・小石方面	月・水・金曜 6 便	7:00～15:52	祝日、年始 火・木・土・日曜	"
深見・六郎木方面	火・木・土曜 6 便	7:00～15:50	祝日、年始 月・水・木・日曜	"
二又・入山方面	月・水・金曜 6 便	6:35～16:00	祝日、年始 火・木・土・日曜	"

○愛のりバス

路線名	運行本数/日	運行時間	運休日	運賃
東山・忍 南志見小学校	3 便	8:05～17:23	日曜、祝日、 1月2・3日	100 円 (中学生以下無料)
西山 南志見小学校	3 便	7:33～16:52	〃	〃
東大野・寺山 町野小学校	4 便	7:03～16:44	〃	〃
金蔵 東陽中学校	5 便	7:37～16:49 ※スクールバス時間 帯や専用便あり	〃	〃
与呂見 三井小学校	○月～金曜 三井駅行：3 便 上与呂見行：5 便 ○土曜 三井駅行：2 便 上与呂見行：3 便	○月～金曜 7:00～15:52 13:40～20:14 ○土曜 7:00～11:57 11:07～18:09	〃	〃
内屋・坂田 三井小学校	○月・水曜 内屋：4 便 ○火・金曜 内屋：3 便 ○木曜 坂田：3 便	○月・火・水・金曜 内谷：7:20～16:19 ○木曜 坂田：6:58～16:40	〃	〃



図 輪島市 のらんげバス 路線図

⑦穴水町

穴水駅発着の、日曜・祝日限定の無料観光シャトルバスが運行している。

○町営バス

路線名	運行本数/日	運行時間	運休日	運賃
四村線	6 便	6:42~18:39	土曜日 4 便運休	対距離制

○観光シャトルバス

路線名	運行本数/日	運行時間	運休日	運賃
ローエル号	日曜・祝日限定 1 便	10:40~14:30	平日	無料

日曜日限定!

穴水町無料観光バス

ローエル号運行中

5月~10月の日曜日に運行  
(5月3.4.5日は運行)

お問い合わせ 穴水町政策調整課 TEL 0768-52-3625 FAX 0768-52-0395  
http://www.town.anamizu.ishikawa.jp/ E-mail anamizu@town.anamizu.lg.jp

~奥能登の玄関口 穴水の観光地をぐるっとご案内します~

観光地名	出発時間	到着時間	滞在時間
穴水駅前	10:30		
中居鋳物館	11:00	10:40	20分
能登ワイン	11:30	11:10	20分
能登大仏	12:00	11:50	10分
穴水駅前	12:40	12:10	30分
中居鋳物館	13:10	12:50	20分
能登ワイン	13:40	13:20	20分
能登大仏	14:10	14:00	10分
穴水駅前		14:20	

日曜日限定運行の無料シャトルバス!!

穴水駅 能登中居鋳物館 能登ワイン 能登大仏

瀬戸内海沿道

ローエル号について  
世界的に著名な天文字学者ハーシグナル・ローエルにちなんで名づけられました。明治時代の奥能登・穴水町を訪れ、その景色に感銘を受け見聞録を残しています。そのローエルが見た景色をシャトルバスでもお楽しみ頂けます。詳しいルートと観光地のご案内資料もご用意しています。

お問い合わせ 穴水町政策調整課 TEL 0768-52-3625 FAX 0768-52-0395  
http://www.town.anamizu.ishikawa.jp/ E-mail anamizu@town.anamizu.lg.jp

図 穴水町 観光シャトルバス ローエル号

